

Враг будет разбит, победа
будет за нами!

общероссийская политическая газета
издается с 25 сентября 2012 г.

Суть времени

www.eot.su

Подписаться на газету можно в ближайшей местной ячейке Движения «Суть времени»
Задать вопросы и узнать контакт ближайшей местной ячейки Движения
можно по телефону 8-800-100-97-24 (звонок по России бесплатный), podpiska@eot.su

13 сентября 2023 г.

№ 551

11 ТРОЯНСКИЙ КОНЬ КУЛЬТУРНОЙ СВО- БОДЫ. ЧАСТЬ XVI. «НЕФОРМАЛЬНЫЕ» ПОРЫВЫ К ЗАПАДУ

Настоящая внутренняя угроза для СССР исходила не от «неформальных», а как раз от «формальных» элементов: от идейно оскудевшей и двусмысленной правящей элиты, от деятелей науки, искусства и СМИ, рвавшихся к Западу, наконец, от омещанивания огромных пластов населения во главе с интеллигенцией

14 НАМ НУЖЕН ГЛАВ- НЫЙ ХИРУРГ СВО

В годы Великой Отечественной войны в строй ежедневно возвращали дивизию обстрелянных воинов, в основном из числа легкораненых

15 «ЛУЧШЕ ОТМЕНИТЬ ЕГЭ БЕЗ ПУШКИНА, ЧЕМ ПУШКИНА В ЕГЭ»

Отмена русских классиков на экзаменах — это та же отмена русской культуры, за которой последует отмена индивидуальности, сущности, а дальше — потеря государства и своего народа

16 ДОКЛАД, СФОРМИ- РОВАВШИЙ СОВРЕ- МЕННЫЙ МЕЙН- СТРИМ ЗАПАДНОЙ ПОЛИТИКИ

По сути, доклад Chatham House* является аналогом речи Черчилля или «длинной телеграммы Кеннана», то есть объявлением новой холодной войны

Мы возвращаемся от публикации статей «Украинства» к обычному формату номеров и ждем откликов читателей на материалы предыдущих полутора месяцев.

Редакция газеты «Суть времени»

Путин был предельно серьезен, внутренне доведен до накаленного бешенства — и сдержал себя. И это было одно из лучших его выступлений

Когда-нибудь эту войну назовут Экзистенциальной

Крайне важно обсудить всё, что произошло с Евгением Пригожиным и его соратниками. Я этому в основном и намерен посвятить данную передачу. Мне кажется, что сейчас имеет место чрезмерно страстное погружение в заведомо не до конца достоверные детали. И как любое такое погружение, оно

контрпродуктивно и потому, что ничего особенно понять нельзя: детали всегда недостоверные, останутся недостоверными, думаю, на протяжении жизни поколения, если России суждено выстоять и улучшить положение, — на что я очень и очень надеюсь и что не предопределено ходом событий. Так вот, детали всегда останутся

не до конца достоверными (как, например, в вопросе о том, что произошло с Джоном Кеннеди), но постепенно это всё превратится в такую самозащитную мифологию, или, как принято говорить, конспирологию. И всё — на этом исчез-

Продолжение на стр. 2



Н.К.Рефих. Александр Невский поражает ярла Биргера. 1904

ISSN 2500-0330



9 772500 033000

* — организация, признанная нежелательной в РФ.

КОЛОНКА ГЛАВНОГО РЕДАКТОРА

Продолжение. Начало — на стр. 1

нет та воля к пониманию произошедшего, которую пока что какая-то часть нашего общества проявляет. Значит, как-то иначе надо обсуждать эту тему. Это первое.

Второе. Нельзя обсуждать Пригожина «в собственном соку». Нужно в какой-то исторический контекст это поместить. И это не попытка уйти от ужасно важных и всегда не до конца достоверных деталей в какую-то абстракцию. Это и есть единственный путь к пониманию. Нет у нас другого способа что-нибудь понять, кроме как через погружение всего происходящего в тот или иной исторический контекст, который никогда ничего до конца не объясняет и тем не менее всегда подталкивает нас к какому-то большему пониманию того, с чем мы имеем дело. При всем том, что вчерашний день никогда не может рассказать нам о настоящем и о будущем до конца, ибо все аналогии условны. И тем не менее... Это нужно сделать, это необходимо для того, чтобы понять, что произошло с Пригожиним.

И, наконец, при всей важности произошедшего — ведь это еще и одно из слагаемых ведущейся экзистенциальной войны с бандеровской Украиной и с тем, что стоит за ее спиной. Она же не остановилась, эта война, она продолжается.

Где-то месяц назад, когда в основном еще шли некие достаточно аморфные, эфемерные размышления о том, где будет этот пресловутый «контрнаступ», я после того, как стало ясно, что еще один корпус перекидывают под Работино, сказал: «Вот тут-то это всё и будет. Вот тут они и будут биться рогом на маленьком участке фронта и пытаться прорваться».

Так и произошло. Туда оказались стянуты огромные силы, все боеспособные силы, которыми располагает бандеровская Украина. И если бы огромное количество людей, вошедших в это военное мистериальное действие экзистенциального характера прямо из сильно поврежденной и очень омещаненной потребительской России, не проявило загадочного соединения скромности и героичности и полного отсутствия желания каким-то способом по поводу этого выпендриваться, то... враг был бы сейчас в Мелитополе.

Он имел все основания на это рассчитывать. Но на его пути встал простой русский воин, занятый своим делом, никакой саморекламой не занимающийся и достаточно дисциплинированный. И там всё происходит ну уж совсем не бескровно. Воины, которые там сдерживают огромную украинскую машину, проявляют фантастический героизм. Они же не заговорены от пуль, снарядов и всего прочего. Несут большие потери. И, несмотря на них — они держатся.

Вот это главная загадка, понимаете? Для меня это — главная загадка. А не то, что «шоколадная» Россия с «шоколадной» армией не сумела реализовать то, что ей было предписано «шоколадными» пиарщиками и какой-нибудь «шоколадной» бюрократией. А то, что внутри всего этого ужасно много героической подлинности, самопожертвования и той великой скромности, которая всегда отличала русского воина и о которой как-то особенно убедительно говорил Лев Николаевич Толстой и в «Севастопольских рассказах», и обсуждая капитана Тушина в «Войне и мире». Да и потом об этом много говорила настоящая большая советская культура. Так вот, всё-таки главное — это вот это.

И что бы ни говорили по поводу феномена «Вагнера» (а это очень серьезный и интересный феномен), всё равно есть вот этот феномен с его восклицаниями, с его «На миру и смерть красна», с его «Мы лучшая армия мира! Мы — самая лучшая! Такой вообще никогда не было!» и так далее. Вот посмотрите на это не как на нечто самодостаточное, не как на некий вот такой Икс (рис. 1), а как на то, по отношению к чему есть Игрек. Вот это Икс ведет



Рис. 1. Несамодостаточность феномена «Вагнера»

себя так — А, а это Игрек ведет себя вот так — В.

Вот когда на это посмотришь, то сама собой происходит экзистенциальная перенастройка аналитического аппарата. Может быть, в этой связи что-то возникнет такое, что позволит понять произошедшее во всем его трагизме и многообразии. А может, это понимание подтолкнет к чему-то, что нам больше всего нужно — к осознанию своего предназначения и выбору своего пути, и действиям, которые будут сообразны этому выбору и этому осознанию.

Я позволю себе некое короткое отступление, с моей точки зрения, принципиально важное.

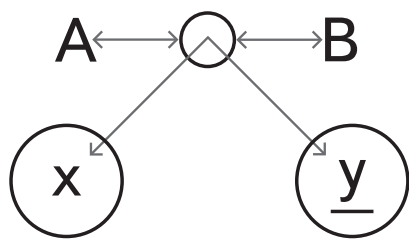
Несколько раз в жизни меня удостоили своим вниманием достаточно крупные православные аскеты. В основном это были (а вообще этих случаев было совсем немного) сербы, черногорцы, представители каких-то греческих кругов. Мне запомнилась встреча с одним из них. Он в начале встречи — а мы были незнакомы, встречались в первый раз — начал достаточно комплиментарно по моему поводу высказываться. По поводу присущей мне энергии. Кстати, не он один — эта энергия нескольких моих серьезных собеседников привлекала и изумляла. Так вот, он тоже сказал по поводу энергии — о том, что она очень важна. И начал из этого утверждения дальше делать какие-то выводы — и, как мне показалось, избыточно комплиментарные для первого знакомства. А поскольку меня это всегдастораживает, то я начал оппонировать вежливо и сказал: «Ну ладно, ладно, ну вот Вы говорите об этой энергии. Но ведь энергия-то бывает и темная, да? А вот почему ее-то, как говорил герой Бабеля: «Недостача, ай, недостатка»... Так почему такая недостатка энергии вообще? Она же — разная».

На что этот православный аскет ответил:

«Э-э, милай, черт не дурак. Ему-то энергия дорого дается, ему ее собирать приходится со страшными усилиями, и он ее бережет. Поэтому — как он вербует? Он сначала вербует на теле: яхты, «бентли», огромные дворцы, то-сё, пятое-десятое. Ну кто на теле уже завербовался, зачем ему давать энергию? Он раскрутится вокруг этих мирских благ».

Тех, кто на это не западает, он вербует на славе: посты, мигалки, возможность управлять людскими судьбами и так далее.

А вот уже тех, кто и на это не западает... вот тогда он начинает делиться этой своей темной энергией. Очень скупой!»

Потом сказал: «А у вас в России почти все уже на теле оказались завербованы. Ну кое-кто на славе. А зачем черту тогда энергией делиться? Он и так свою задачу решает».

Я привожу очень близко к тексту то, что было сказано. И... вот уже прошло больше пятнадцати лет, а я всё время это вспоминаю. Потому что, с моей точки зрения, есть одно место, где черт поделился темной энергией очень всерьез. Это некий сегмент украинского общества. Вот сюда оказалось вквачено очень много темной энергии. Нельзя ничего, с моей точки зрения, понять в происходящем на Украине, если этот фактор вывести из рассмотрения или недостаточно сосредоточенно и глубоко рассматривать.

Много раз, участвуя в телевизионных дискуссиях, где всегда были какие-нибудь проукраинские странные фигуры — Ковтун, скажем, — я изумлялся: а зачем таких очевидно слабых и банально отвратительных людей показывать? Зачем играть в поддавки? И даже спрашивал об этом. И мне всегда отвечали, что это информационная война, этот Ковтун прекрасно понимает, что он торгует физиономией, что он вот эту как раз отвратительность превращает в товар. Но, говорили мне специалисты по информационно-психологической войне, и правильно: общество видит такую картину происходящего на Украине.

Но беда-то заключается в том, что общество в этом смысле видит ложную картину. А те, кто принимает решения, то есть власть имущие, они поразительным образом — и это я уже лет тридцать понимаю — сначала заказывают картинку, потом сами как зрители эту картинку смотрят и, забывая, что они ее заказали, в эту картинку начинают верить. Вот точно происходит так. Значит, тогда оказывается, что вот здесь и создана эта ложная картинка противника (фигура на рис. 2).



Рис. 2 Ложная картина того, как выглядит противник

ЛК — ложная картина
ВИ — власть имущие
ЗК — заказывают картинку
КС — картинку смотрят
З — забывают
В — начинают верить

А одновременно с этим создан ложный самообраз, весь этот «шоколад».

А соединение двух ложных образов вполне в состоянии породить любые ошибки. И рано или поздно от этих двух ложных образов надо отказываться. Об этом я уже говорил и не буду снова к этому возвращаться. А вот это — «ложная картина того, как выглядит противник» (фигура на рис. 2).

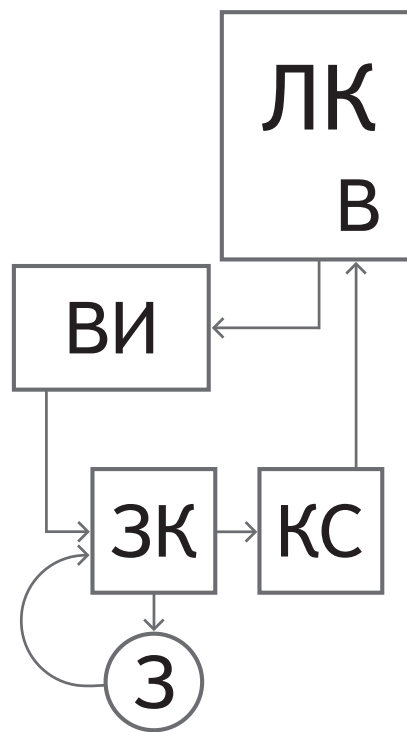
Так вот, на самом деле весь капитал Украины, этой бандеровской, темной Украины, состоит в том, что внутри всего бандеровского месива, очень разнокачественного — есть некий сегмент, который достоин того, чтобы эта темная энергия в него была закачана.

В этот сегмент входит... ну миллион людей, я думаю, может быть, пятьсот тысяч, неважно. Я не буду сейчас оценивать, но я хочу, чтобы меня услышали и поняли. Это офигенно много! Речь идет о людях, скованных дисциплиной, являющихся живыми носителями темной традиции, эффективных, действительно энергичных и очень готовых и свою, и чужую кровь лить из ненависти к москалям и будучи одержимыми вот этой темной энергией.

Те, кто взрастили этого зверя из бедны, они цену зверю знают. Они делали всё, чтобы этот зверь вырос таким. Но дело же не только в том, что они это делали. Они нашли некую органическую зверюгу и стали ее тренировать, опекать, подпитывать какими-то ресурсами, но она-то такая, как она есть.

И на стороне полюса добра, полюса света — пелось же в великой советской песне «Вставай, страна огромная» «...как два враждебных полюса во всем различны мы» — полюсом света сейчас, очевидно, выступает Россия, никаких сомнений в этом нет (да, вот эта, находящаяся в жалком состоянии, тридцать лет болтавшаяся в клоаке, абсолютно раздолбанная и рас-слабленная, и одновременно откуда-то извлекающая героизм Россия), — только вот в ней сейчас нет того «МЫ», о котором поется в песне.

Было сделано всё возможное, чтобы этого единства не было. Нет его! Всё раздроблено на мелкие группы, сильно занятые собой, очень тяготеющие к самовыражению, болезненно воспринимающие любую критику, рассматривающие соседей как помеху и так далее.

Я не знаю, где в мире есть это единство. Выскажу крамольную мысль: в конечном итоге я не убежден, что это в необходимом количестве и качестве есть даже в Китае. Я твердо знаю, что этого нет ни в Америке, ни в Англии, ни в Европе в целом и в исламском мире тоже. Этого — нет. Есть очень сильные люди, очень на многое готовые, как-то входящие в те или иные структуры, но не обладающие ни соединением иступленности и рациональности (а нужно именно такое соединение), ни традиции дисциплины, ни нужного количества энергии, в том числе, безусловно, оккультной — поскольку мы говорим об общей ситуации, в том числе на «темной стороне». А кто-то считает, что «Азов»* не оккультная структура? Еще остались такие?

Так вот, эти пятьсот тысяч радикалов напрямую украинским обществом не поддерживаются. Украинское общество их не любит. Оно никого из них никогда не выберет на выборах. Поэтому каждый раз, как говорится: «Та шо вы нам про это говорите! Та сколько процентов это возьмет?» — отвечаю: «Да нисколько! С гулькин нос процентов это возьмет на выборах — и что?»

Но это сообщество делает с Украиной всё, что хочет. Любит эта лошадь седока или не любит, седоку на это наплевать. Он что захочет, то и сделает, потому что в его руках — и это опять очень важно — средства массовой информации, и этот седок, этот всадник умеет ими пользоваться гораздо лучше, чем все остальные радикалы — ультраправые в Европе, Америке, какие-нибудь исламские радикалы. Вот этот умеет пользоваться. Он промывать мозги умеет. Он концептуален, идеологичен и технологичен. Он схватил в руки все инструменты промывания мозгов. Он подключился к Западу, который является абсолютным хозяином того, что уже государством назвать нельзя, — это некое военизированное гетто.

Вот этим военизированным гетто, находящимся на содержании Запада — технологическом, финансовом и прочем, — управляет Запад. И Запад сделал ставку на это. Он качество этого оценил. Он еще в 1946 году эти качества оценил. На протяжении всех послевоенных лет именно представители данного кластера, данной социальной группы руководили тем, что называлось «Антибольшевистский блок народов». Вот эти все «Порабощенные народы России» и всё остальное — это всё плоды усилий лидеров этой группы. Достаточно посмотреть на представителей уже ушедшего поколения, дряхлых стариков, чтобы увидеть, какая сила ненависти к нам и какая темная энергия их распирает. И они это передали дальше. Передали!

КОЛОНКА ГЛАВНОГО РЕДАКТОРА

И какая-то общность есть (не буду ее преувеличивать, везде всегда все грызутся), но эта общность, в каком-то смысле, что-то типа темной орденской структуры.

Вот чего у нас нет — антагониста этому ордену. Скромный героизм есть, какой-то выпендрож бессмысленный есть, кураж есть, какая-то управляемость есть, экономические ресурсы есть, худо-бедно какой-то военно-промышленный потенциал есть, какая-то волевая мышца в руководстве есть, всё это есть, а этого — нет.

Ну и... горько смотреть на то, что заявляет о себе, что вот оно-то... ну как бы будет вдохновителем и организатором всех наших побед. Послушайте, я помню уже больше шестидесяти лет: «Я, юный пионер Советского Союза, перед лицом своих товарищей торжественно клянжу: горячо любить нашу Советскую Родину... жить, учиться и бороться, как завещал великий Ленин, как учит Коммунистическая партия...»

Вы это переложите на сегодняшний день. Вы пытаетесь создать снова массовую государственную организацию на манер пионерии и комсомола? Хорошо: горячо любить Россию. Жить, учиться и бороться, как завещал — кто? Как учит — кто?

В пионерии было больше какого-то наивного романтизма. Но была и КПСС, и какая-то идеология, и какая-то традиция. На что вы сейчас хотите опереться?

Но главное даже не это. Делайте, ради бога, делайте. Чуть-чуть будет военно-патриотического воспитания, еще чего-то. Но мне почему-то вспоминается не худшая песня Высоцкого: «Но не помогли ни Верка, ни водка?..». Этот комсомол помог? Не он вырастил будущую олигархию? Партия, в которой было огромное количество людей, помогла? Она воспротивилась разрушению Советского Союза и демонтажу советского образа жизни? Эти миллионы казенные хоть что-то тогда сделали? Этот опыт того, что они абсолютно бессмысленны, неужели ни о чем не говорит? Ну хорошо, циники будут отмывать бабки... распили или карьеры и всё прочее. Но не все. Не бывает, что все циники!

А вот не циники — они что думают? Вот что?! Для них этот опыт исторический уже вообще не существует? Это всё было сильнее. Все эти попытки сейчас скопировать то народные дружины (в криминализованной стране это будут банды), то пионирию, то комсомол, то еще что-нибудь в этом духе... Но они же уже всё показали! При первом шухере это всё разбегается до конца. Оно разбегалось и при угасании советской власти.

Хорошо, вы это забыли, это власть такая была плохая. А когда Болотная началась, это всё не разбежалось? Сколько вы создали организаций: гвардий, таких, дружных, пятых-десятых. Кто-нибудь вышел, когда надо было противостоять «болоту»? Кто? Всё было парализовано! Официалка,

уже к этому моменту абсолютно скомпрометированная, средства массовой информации, все эти творческие элиты — я что, не видел этого с расстояния двух метров?!

Так можно же понять, что сколько этих казенных мероприятий ни будет, если нет энергии, если нет бескорыстия и если нет внутренней самоорганизации, граничащей с жертвенностью, то всё напрасно? Так вот, в самом темном, в самом отвратительном, в самом паскудном виде это есть у бандеровской Украины, вы меня услышите! Оно есть!

Колоссальная культурная проблема, обнажившаяся именно сейчас, состоит в том, что стереотипы подачи некоторых нелюдей были абсолютно ложными, ибо считалось, что чем больше они будут подвергнуты, эти нелюди, осмеянию и принижены, тем будет лучше. С Чарли Чаплина это все началось. «Гитлер — бесноватый фюрер, психованный»... Это невероятно талантливый человек, абсолютно темный и в то же время талантливый. «Геринг — жирная свинья!» Но это герой Первой мировой войны, создатель люфтваффе. Гиммлер...

Вместо того, чтобы показать настоящую силу темную — «с фашистской силой темною, с проклятою ордой» — и вызвать соответствующие чувства, начали показывать хрен знает что. А потом вообще «Семнадцать мгновений весны» — каких-то милейших дядей и тетей.

Это гигантская культурная проблема. Вы не понимаете, что это такое, это зло не ощущаете! Оно не хочет, чтобы повеяло темным ветром этого зла и в ответ, может быть, здесь что-то мобилизовалось. А те, кто борется с этим злом, они делают всё возможное, чтобы его превратить в пародию, в комикс, принизить, отстебать. Вы с ума сошли?! Вы не понимаете, что на самом деле происходит?

Есть вот это. Оно оседлало страну Украину. Сколько в ней, вы говорите? Двадцать миллионов, двадцать три? Сейчас дикое количество трепла рассуждает о будущем, о каких-то переговорах, о том, когда американцы сломаются, когда еще кто-то сломаются...

Повторю еще раз: я не знаю выродков, которые сейчас притопали в американскую политику. Может, это совсем такое дерьмо, что оно на что-нибудь и пойдет. Но я Люттвака знаю. Это талантливый человек, способный стратегически мыслить. И когда он говорит о трехмиллионной украинской армии, то не надо по этому поводу ёрничать и вычислять, сколько понадобится танков, артиллерийских орудий и чего-то. А надо понять, что это сделают! А раз это сделают, то здесь надо иметь больше, качественно больше! А это невероятно трудно, потому что там оружие будут поставлять, а здесь его надо производить, люди нужны. Там будут кормить, а здесь надо самим себя кормить. Там этот бюджет будут формировать из грантов, а здесь

надо самим его формировать.

Огромные идут экономические споры, какой курс доллар/рубль, как они его делают и так далее. Они его очень просто делают. У них бюджетная нагрузка повысилась? Повысилась. При всем при том у них экспортные доходы не рухнули, как можно было считать (слава богу), но не так уж и велики. Ну они делают одно на другое и курс получается. Это неправильно и так далее, но понятно же, что происходит. В пределах той экономики «шоколада», которая создана, они ничего другого и сделать не могут. Что вы умничаете по их поводу? Вы «шоколаду» нотации читаете? Кому?

Значит, вот это есть.

И хотя бы наша героическая кровь в Работино должна бы была хоть что-то встряхнуть... Значит, когда она есть, эта темная энергия, она мертвой хваткой держит общество. Она ему промывает мозги, она его как-то мобилизует. И она его подавляет страхом. Общество разболтанное, олигархи и всё прочее много хуже, чем у нас. Воровство просто вопиет. Но эта-то штука всё это выстраивает так, как ей нужно. Значит, будет эта армия. «Вот сейчас придут другие там люди, и у нас тут — всё!» Что — всё? Это русским запомнят навсегда. Навсегда, вечно! Вечная ненависть и вечное желание, чтобы этой страны, этого народа не было. Всё, Рубикон перейден.

Значит, для того чтобы жить и побеждать, нужно создать что-то такое, что по-настоящему убедит. И это не ядерное оружие, это другая жизнь, другой человек, медленно, спокойно взращиваемый в рамках нынешней действительности, когда нужно, отирая пот со лба, еще и еще раз говорить: «Вот ее, эту действительность опаскудивали, опаскудивали, а до конца не опаскудили — и поэтому живем».

Теперь, что мы видим вместо этого? Давайте маленький пример, после которого я перейду к Пригожину. Какой-то представитель наших воюющих на Украине против бандеровцев ультраправых сил выражает негодование по поводу нашего МИД. Кто-то говорит: «Так это ж такие ультраправые силы, да зачем они нам нужны?» Все, кто сейчас воюет против бандеровской Украины, — все герои. Не в этом дело, совершенно не в этом.

Дело заключается в том, что этот воюющий вполне себе, не на уровне волонтера, а абсолютно иначе, гражданин приезжает в Финляндию, в страну НАТО. Почему он приезжает в эту страну? Потому что у его жены не решены там какие-то проблемы с образованием... Вы оборзели?! Вы оборзели?! Капитан Смерша приезжает в Баден-Баден вместе со своей супругой в 1942 году. Вы оборзели?!

Мне скажут: «Да отдельный случай, зачем копыла ломать?..»

Да нет, милье, не отдельный случай! Вы эту войну экзистенциальную соединяете с образом жизни из «шоколада» — и возникает гибрид. Этот гибрид абсолютно контрпродуктивен. Как говорилось в известном анекдоте, «Вы либо крестик снимите, либо шайкой прикройтесь». Нельзя одновременно за-



Американский историк Эдвард Люттвак

ниматься женами в Финляндии, разбегать по странам НАТО — и воевать. Либо — либо: либо крестик, либо шайка. Но дело-то в том, что всё держится на том, что «и — и», а не «или — или».

И никто так этим не занят, как сама власть! Она этим занята денно и ночью, потому что надо соединить вот эту войну, назвав ее специальной военной операцией, с образом жизни, который воспитывался тридцать лет. И власть понимает, что если она в одночасье начнет весь этот образ жизни менять, то будет «ответка», и ей мало не покажется. Поэтому она говорит: «Дорогие, вы живите вот так, и знайте, что можно пойти по контракту в армию так, чтобы купить и айфон, и еще что-нибудь, и то-сё, пятое-десятое». Она говорит на языке этой реальности о вот этой войне!

А теперь, пожалуйста, посмотрите в глаза этому. И взгляните на всю эту дребедень... А как только происходит то, что происходит, — а мне непонятно, как можно было вообще выпускать воюющего гражданина за рубеж, но... можно, потому что действительность-то такая, что когда надо — война побоку... Как только тут происходит некая оторопь вполне ленивых бюрократических структур — что кричат? «Ах, трам-тарарам, вы нас не защищаете! Ну так тогда мы воевать перестанем!» «Не дайте нам патронов? Мы уйдем. Не защищаете? Ну и фиг с вами».

Это служение Родине? Или это бесконечное эго, которое прекрасно себе сочетается с военной богемой, иногда далеко не худшего образца?

Что является для этой военной богемы — на протяжении всей истории — козырной картой? Плохое обеспечение армии. Не поверите? Пожалуйста. Вот был такой генерал Дюмурье Шарль Франсуа, героический офицер, участник Семилетней войны, многократно раненый, имеющий высшие награды от Людовика XV, разработавший разные планы. Но он шустрил не в Африке, а на Корсике или где-нибудь еще. Он был дипломатическим представителем, разрабатывал планы того, как именно Франция должна захватить Корсику. Потом интриги привели к тому, что он попал в Бастилию. Потом Людовик XVI его вывел, наградил высокими орденами. Потом он перебежал к жирондистам. Потом к якобинцам. В итоге он стал прекрасным организатором революционной французской армии, великолепным! Он гениально осуществил отступление в Арденнах, он потом победил пруссаков в битве при Валь-



Комик Чарли Чаплин в роли Гитлера. Цитата из фильма «Великий диктатор». Режиссер Ч. Чаплин. 1940

Продолжение на стр. 4

КОЛОНКА ГЛАВНОГО РЕДАКТОРА

Продолжение. Начало — на стр. 1–3



Жан Себастьян Руиер. Генерал Шарль Франсуа Дюмурье. 1789

ми, а потом ломанул в Бельгию и отвоёвал ее для Франции! Он стал героем!

Дальше он орет на тогдашнего министра обороны и тогдашний Конвент. Он говорит: «Суки, что вы делаете с армией? Зачем вы нас зарегулируете? Куда вы нас еще нафиг вводите и почему нас плохо снабжаете? А раз так, то либо, гады, вы на мои ультиматумы ответите, либо я двину армию на Париж!»

Вам это ничего не напоминает? Он талантливейший человек был, этот Дюмурье. Он начал двигать армию на Париж. Его убеждали: «Слушай, кончай с этим делом». С ним переговоры вели, великий Дантон и не только. Он посылает их нафиг раз за разом, последних представителей арестовывает и передает австриякам, а сам заключает договор с командующим прусско-австрийскими вооруженными силами с тем, чтобы вместе идти на Париж и восстанавливать монархию.

Тогда от него начинают отпадать его собственные солдаты и офицеры. Он наталкивается на их негодование и бежит на сторону противника. Потом в Россию к Павлу I, куда только не шляется: в Германию, Австрию — куда угодно. Получает пенсию — как вы думаете, от кого? От англичан. От англичан — главного врага Франции! Еще какое-то время чуть не советником герцога Йоркского — по какому вопросу? по вопросу войны с Францией! — является. И потом умирает. Что, я тут неверно что-нибудь рассказываю?

Нестор Махно. Нестор Иванович — осмеянная фигура в произведениях культуры. «Была бы шляпа, пальто из драпа» и так далее. «Оптимистическая трагедия» Вишневского, «Хождение по мукам» Алексея Толстого. А это гениальный был человек! Невероятного мужества, невероятных организационных способностей! То он был против Ленина, то он встречался с Лениным, то его использовали так. А то он против Скоропадского был, то против Петлюры, то потом Перекоп штурмовал вместе с большевиками. То-сё, пятое-десятое. «Нет, я не могу войти в это всё, так сказать, чрезмерно зарегулированное большевиками военное сообщество, эту РККА, этого я де-

лать не буду. Мне нужна своя независимая армия». Так ему Ленин дает эту армию!

Котовский (еще раньше) сначала учит чему-то этого Нестора Ивановича. Абсолютно неграмотный человек — выучил философию, историю, французский язык в тюрьме, всё время бунтовал... туберкулез, всё остальное. Котовский глаз на него положил, потом говорит: «Ну ты слишком себя любишь».

Чем это кончается? Всё равно бунтом, бегством в Румынию, оттуда в Польшу, оттуда в Германию.

Сорокин. Иван Лукич Сорокин — героический хорунжий Первой мировой войны, взявший на себя командование на юге России, на Кавказе и всюду, когда все остальные просто сдались Деникину, поднявший боевой дух Красной Армии, возглавивший армию. Человек, сочетавший в себе невероятный садизм (почитать, что именно он вместе со своими людьми исполнял с трупом генерала Корнилова...) и героизм, военный талант и прочие качества. Чем это всё кончилось? Таким же



Главнокомандующий Красной армией Северного Кавказа Иван Лукич Сорокин

военным бунтом. Как он аргументировал это? Отсутствием снарядов.

Вот кусок из «Хождения по мукам»:

Гымза, казалось, дремал. Он не пошевелился, повернул глаза в сторону Телегина Ивана Ильича:

— Ранен?

— *Пустьяки, цапапина... Провалился полночи в шиенице, потерял своих — такая путаница... Где полк?*

— *Сядь, — сказал Гымза. — Есть хочешь?*

— *Он с трудом поднял руку, отдал ложку. Иван Ильич набросился на горшок с полустывшими щами, даже застонал. С минуту ел молча.*

— *Наши дрались вчера, товарищ Гымза, цепи и поднимать не надо: на триста, на четыреста шагов бросались в штыки...*

— *Поел, будет — сказал Гымза. Телегин положил ложку. — Ты слышал приказ по армии?*

— Нет.

— *Сорокин — верховный главнокомандующий. Понятно?*

— *Ну, что ж, это хорошо... Ты видел его вчера? С брошенными поводьями пер в самый огонь, — пунцовая рубашка, весь на виду. Бойцы, как завидят его, — ура! Кабы не он вчера, — не знаю... Мы еще подивились вчера: прямо — цезарь.*

— *То-то — цезарь, — сказал Гымза. — Жалко — расстрелять его не могу. Телегин опустил ложку:*

— Ты... смеешься?

— *Нет, не смеюсь. Тебе всё равно этих делов не понять. — Тяжелым взглядом, не мигая, он глядел на Ивана Ильича.*

— *Ну а ты-то не предашь? (Телегин спокойно взглянул ему в глаза.) Ну что ж... Хочу поручить тебе трудное дело, товарищ Телегин... Думаю я, — пожалуй, ты самый подходящий... На Волгу тебе надо ехать.*

— Слушаю.

— *Я напишу все мандаты. Я тебе дам письмо к председателю Военного совета. Если ты не согласишься, не предашь, — тогда лучше уходи к белым, назад не являйся. Понял?*

— Ладно.

— *Живым в руки не давайся. Больше жизни береги письмо. Попадешь в контрразведку, — все сделай, съешь это письмо, что ли... Понял? — Гымза задвинулся и опустил на стол кулак, так что горшок подпрыгнул. — Чтобы ты знал, — в письме вот что будет: армия в Сорокина верит. Сорокин сейчас герой, армия за ним куда угодно пойдет... И я требую расстрела Сорокина... Немедленно, покуда он революцию не оседлал. Запомнил? Эти слова — твоя смерть, Телегин... Понятно?*

Он помолчал. По лбу его ползли мухи. Телегин сказал:

— Хорошо, будет сделано.

Но ведь будущее показало, что этот Гымза же не шутил. И когда я говорю «махновщина», я не имею в виду фильм «Оптимистическая трагедия»:

*Была бы шляпа, пальто из драпа,
А к ним живот и голова.*

Я глубоко уважаю анархистское движение и считаю Махно героической фигурой. Но махновщина есть. И одно из ее качеств — вот это: усидеть на двух стульях. Другое качество — автономизация: своя армия, свой район, своя власть. Третье качество — постоянный шантаж. Четвертое качество — готовность маневрировать. Пятое качество — самовозвеличение и острое желание оказаться... ну... «на миру и смерть красна». И еще одно качество — отсутствие окончательной дисциплины.

Теперь о том, что видно из происходящего. И здесь я хочу обратиться к тем, кто

более или менее хочет, чтобы я поделился аналитическим опытом. Товарищи, если вы не можете создавать психологические портреты и чисто психологически реконструировать личность и понимать, какие у нее мотивы и что она собой представляет, никакая аналитика невозможна. Все ваши сведения из кремлевских коридоров, все эти «одна знакомая сказала» — это ценный мусор.

Самое главное, что произошло в ходе пригожинского эксцесса — это выступление Путина. И нужно совсем ничего не понимать в психологии (а всё-таки я, помимо прочего, больше пятидесяти лет занимаюсь режиссурой — тут уж совсем нельзя не понимать), чтобы не увидеть, что Путин, выступая, холодно и до конца ожесточен, что он воспринимает произошедшее как невероятное предательство, что он происходящим обеспокоен, а что еще хуже, он понимает, что совершил нечто трудно переживаемое — психологическую ошибку. Он создал Пригожина. Нет никакого Пригожина — есть Путин, который заметил человека. Теперь качества его перечисляю: очень талантливого организатора, смелого до отчаянности, способного к открытому взаимодействию с подчиненными, прирожденного неформального лидера, человека сущностно антисистемного, то есть живого.

Путин всё это увидел и сделал то, что очень трудно делать — он сделал на это ставку. Он дал этому самому Пригожину невероятные полномочия, передал ему огромные деньги — и получил результат.

Дальше выяснилось, что всё это начинает двигаться по пути самопиара с элементами, которые уже задевают всерьез воюющих людей. Они спрашивают, зачем павших в одно место собирать и показывать по видео? Бесконечный базар публичный. У тебя есть коммуникации с Путиным, да? Ну так ты доказывай ему, что это плохой министр, что это плохой начальник Генерального штаба — в тиши кабинета. Аргументируй, добивайся — или служи. Не в лучших отношениях были Жуков с Рокоссовским и так далее. И что, все друг друга грязью поливали в газете «Правда» на глазах товарища Сталина?

Смертельный конфликт был между князем-кесарем Федором Юрьевичем Ромодановским и Александром Даниловичем Меншиковым. И что? Они на Красную площадь выходили, на Лобное место и друг друга поносили? Они занимались закрытой политикой, выяснением отношений друг с другом и взаимодействием в рамках проектов Петра. И это так всегда.

Открытый конфликт такого типа — это нарушение главного качества серьезной войны. Это легкомысленно, а на экзистенциальной войне легкомыслие непозволительно. Так можно выяснять отношения, когда вопросы бизнеса или Африки, но не на экзистенциальной войне. Но Путин продолжал делать на это ставку, потому что в нем зародилось искреннее желание попытаться противопоставить некоей избыточной мертвости системы нечто более живое, влить в нее типа «живую кровь», создать какую-то более динамичную картину внутри.

Что бы вы сделали, если бы вы были системой, и вам нужно было бы дискредитировать конкурента? Вы б подтолкнули к мятежу. Всё! Ну так это и было сделано.

Страна находится в таком состоянии, что авангардом стал военный криминалитет — авангардом! Это не штрафные батальоны:

*Всего лишь час дают на артобстрел <...>
Вы лучше лес рубите на гробы —
В прорыв идут штрафные батальоны.*

Это они дополняют героические войска, гвардейские части. А тут авангардом стало это. И всё равно это всё терпели, потому что, в конце концов, уже встали на

КОЛОНКА ГЛАВНОГО РЕДАКТОРА

путь капитализма, уже создали определенное общество. Так, может быть, эта частная фишга, она-то и оживит всё? Может, на нее можно опереться?

Тогда она заявила, что она готова на мятеж. Этот мятеж разрушили далеко не худшим образом, с очень большими издержками. И тут одна оговорка: что если бы не разрушили, то издержек было бы в десять, в сто раз больше. Разрушили. Лукашенко, то-сё, пятое-десятое. Уже возникла эта ситуация очень проблемная.

Как только Пригожин согласился ехать в Белоруссию, сразу же огромная часть людей, которая верила, что он пойдет до конца, сказала, что он слабак. И он это понимал. Уже начался раскол в этом обществе, которое очень рыхлое, и управляли которым не Пригожин уже, а кто-то еще. И не этот «Вагнер»-Уткин — другие управляли. Не из-за бугра, хотя, возможно, кто-то был за бугром. Что там происходит в Африке и как там снюхиваются — это отдельный вопрос, как вообще наемники ведут себя друг с другом. Когда есть идеологический конфликт — «как два враждебных полюса» — понятно. А когда всё определяют бабки, у него определяют, у него... Конфликт с Украиной Пригожин под конец объяснял на языке наемника: «кому-то нужна была маршальская звезда» и так далее. То есть всё экзистенциальное, всё идеологическое содержание было уничтожено еще до этой кончины — до начала мятежа.

А дальше началось что-то для меня, например, совсем чудовищное. «А это мы так с Путиным договорились». Ну, во-первых, вы посмотрите еще раз выступление Путина. Если психологические портреты невозможны, то нельзя заниматься аналитикой. Путин был предельно серьезен, внутренне доведен до накаленного бешенства — и сдержал себя. И это было одно из лучших его выступлений. Ну это же правда.

А дальше началось что-то для меня, например, совсем чудовищное. «А это мы так с Путиным договорились». Ну, во-первых, вы посмотрите еще раз выступление Путина. Если психологические портреты невозможны, то нельзя заниматься аналитикой. Путин был предельно серьезен, внутренне доведен до накаленного бешенства — и сдержал себя. И это было одно из лучших его выступлений. Ну это же правда.

Моя юность пришла в такой радикально хрущевский антисталинизм. И я как-то сказал: «убийца Кирова» и так далее. Отец [мой] — он известный историк советский — говорит: «Сядь, посиди давай, отдохни. Поговорим серьезно. Что сделал Киров? К нему пришли представители ан-

тисталинской группы и сказали, что они хотят снять Сталина и поставить его. Он пошел к Сталину и всех их выдал, перечислил. Сталин ему сказал: «Ты спас партию».

Так кто больше всего был обеспокоен тем, что Киров еще будет говорить, к чему приведет его дружба с Иосифом Виссарионовичем?»

А сталинский психологический портрет — на чем был основан? На всегдашней сдержанности. Когда один раз он ее не проявил — один раз — публично? Когда после убийства Кирова поезд пришел в Ленинград, и он начал избивать там руководителя НКВД и так далее, орать. Почему? Потому что он понял, что он — следующий за Кировым.

Я понимаю, что эта гипотеза лишь одна из возможных. Но мне кажется, что она, по крайней мере, никак не является абсурдной, правда?

В подобной ситуации что значит: «Дорогие мои соратники, это мы с Владимиром Владимировичем договорились, что вскроем все точки мятежа»? Во-первых, об этом не рассказывают, а во-вторых, об этом не договаривались — достаточно, повторяю, посмотреть выступление Путина. Значит, это ложь. А в-третьих, ты своим рассказываешь, что ты их сдал. А в-четвертых, ты их сдаешь, потому что подбиваешь на мятеж, а потом уходишь в сторону.

После такого цирка — что надо делать? Сколько-то людей тебе верны понастоящему? Вот ты где-нибудь зализывай раны в укромном месте, сиди и не высывайся. Нет! Туда, сюда, здесь, там!

И наконец, послушайте, я говорил о том, что нельзя ехать в Финляндию — в страну НАТО — и одновременно здесь воевать.

Но если уже есть частная армия и положение такое, какое есть — какие покупатели этого самолета? Какие участные визиты перед полетом? Это средство повышенной опасности! Какие замены холодильников? Вы оборзели? Лучшая армия мира, лучшая спецслужба мира! Гнать-то пургу по поводу того, что это — сбивы ракетам, не надо. И уже всё это рассказано: какая именно барышня приезжала, как ее пропускали. Значит, с одной стороны, вы живете вот этой жизнью: не поездками в Финляндию — продажами самолетов, частными группами, бабками, дележами и всем прочим. А с другой стороны, вы вот

здесь на острие. Нельзя этот гибридный образ жизни вести. Всё!

Ну и наконец, последнее. Опять же, психологический портрет. Искренние соболезнования всем близким погибших. Необходимо отдать дань тому, что эти погибшие совершали подвиги. Как необходимо отдать дань тому, что сделали Дюмурье, Махно или Сорокин. Нельзя это всё упрощать, лишая трагизма и так далее.

Всё это, безусловно, так, но вы Пригожина видели? Это яркий человек, работающий сознательно на опрошенчество, которое сейчас очень в чести, говорящий на том языке, который тоже в чести, убедительный, живой.

Но не Дюмурье пересобрал Францию после того, как она гнила при Директории. И не Лазарь Гош — другой талантливый военный, который был гораздо круче, чем Дюмурье. Это сделал Наполеон Бонапарт, бывший гениальным юристом — создателем кодекса наполеоновского, гениальным строителем государства, в том числе полиции, и так далее, гениальным реформатором, создавшим частное землевладение, гениальным администратором, создавшим такую административную Францию, которая до сих пор на этом держится, и гениальным военачальником. Видимо, еще и неординарным философом.

Есть такая притча анекдотическая.

Приходит мужчина к директору цирка одесского и говорит:

— Вы меня должны срочно взять в труппу.

Ему говорят:

— Да у нас все места забиты, у нас программа вся заполнена, идите и не мешайте мне работать.

Он говорит:

— Нет, вы должны выслушать, какой у меня номер.

Ему говорят:

— Ну и какой же у вас номер?

Он говорит:

Ну, я иду по слабо натянутому канату, держу стул и скрипку, потом ставлю одной ножкой стул на плохо натянутый канат, делаю стойку на одной руке и играю на скрипке.

Директор одесского цирка вызывает своего консультанта, говорит:

— Мойша, давай, ты посмотри, что он делает. — Мойша идет.

— Ну и что, Мойша? Ну и что, он действительно шел по плохо натянутому канату?

— Да.

— И что, он поставил стул на одну ножку?

— Да.

— И стул держался?

— Да.

— И что, встал на одну руку и стоял?

— Да.

— И что, начал играть на скрипке?

— Да, начал играть.

— Мойша, ну скажи последнее, он как играл на скрипке?

— Ну таки не Ойстрах.

Все люди, о которых я говорил — Махно, Сорокин, Дюмурье, — это очень крупные люди, яркие, с огромными заслугами. И таким же был Пригожин. И такие же члены его команды. И умалывать эти заслуги недостойно. Но вы же видели, что такие не Бонапарт и не Гай Юлий Цезарь. Я говорил сейчас не о Пригожине, не о его соратниках. Еще раз выражаю всяческие соболезнования. Всем. Я говорю о судьбе России. Гоголь писал по этому поводу, и редко это доходит до сознания: «Отрекись от себя для себя, но не для России». Неспособность отречься от себя для себя в условиях экзистенциальной войны не есть благо. Мягко говоря, это не есть благо вообще и особенно в условиях, когда враг таков.

Судьба этой войны, которую многие называют вечной и которая явно является позиционной, войны на истощение, зависит, как вам ни покажется странным, от школьного учителя литературы и истории. В этом смысле отвратительность этого ЕГЭ дополняется тем, что соорудили некую двусмысленную конструкцию с великой русской литературой. И я понимаю, почему!

Потому что она вся построена на этом страшно несвоевременном — в смысле нынешней клоаки — отречении «от себя для себя». И она очень хорошо понимает, чем высокое духовное напряжение отличается от — весьма убедительного часто — криминального куража. Уж кто это понимал совсем хорошо, так это Василий Макарович Шукшин. Нам до зарезу нужно, чтобы именно дух великой нашей культуры создал того жертвенного, скромного, героического человека, который вынес на своих плечах Великую Отечественную и которому сейчас придется снова брать на себя ответственность за то, чтобы Россия была — хотя бы в ее нынешнем, крайне несовершенном виде.

Ему эту ответственность придется брать на себя скромно, без всякого самовыпячивания, без понтов, сурово и в каком-то смысле холодно-исступленно. А для того, чтобы это было так — увеличьте курсы истории и литературы классической втрое! И забудьте о том, что их надо сворачивать, потому что они — и это видно — противостоят вашему вонючему «шоколаду». Победы Германии, по мнению создателей этого государства, очень мудрых людей, (я говорю о создателях Первого рейха и о победах во Франко-прусской войне и дальше), обеспечил прусский учитель. Победу России обеспечит учитель истории и литературы, и курсы, которые там будут. Поэтому каждого, кто будет это сворачивать, мы рассматриваем как нечто или тупое, или двусмысленное. Надеюсь, что ситуация изменится. Верю, что там, в Работино и на других местах выковывается тот человек, который выстоит в бесконечно страшной и тяжелой экзистенциальной войне, которую когда-нибудь — я верю — так и назовут.

Сергей Кургинян



Нестор Махно (в центре). 1919

СВОДКИ С ТЕАТРА ВОЕННЫХ ДЕЙСТВИЙ

МИРОУСТРОИТЕЛЬНАЯ ВОЙНА

Третья мировая война на истощение

На фронтах спецоперации

БРЯНСК, 7 сентября — Deutsche Welle*

На «промышленном объекте города Брянска» начался пожар после атаки БПЛА, заявил губернатор Брянской области Александр Богомаз. По его словам, загорелось административное здание.

Чиновник не указал, на какой именно объект пришла атака, но местные жители выкладывают в соцсети видео с пожаром вблизи территории завода «Кремний ЭЛ» — одного из крупнейших предприятий по производству микроэлектроники в России. Согласно предыдущим заявлениям Богомаза, завод в прошлом уже атаквали с помощью дронов.

ДУРБАН, 8 сентября — ТАСС

ВСУ всё чаще пытаются атаковать современными средствами поражения, поставляемыми странами Запада, химвеществами, АЭС и объекты энергоснабжения и водообеспечения на территории РФ, заявил глава МЧС РФ Александр Куренков, выступая на заседании рабочей группы БРИКС по предупреждению и ликвидации чрезвычайных ситуаций в Дурбане.

Он отметил, что также увеличению потенциальных рисков техногенных катастроф способствует промышленный рост в опасных отраслях экономики России.

...

Хотелось бы понять, что наши власти намерены этому противопоставить.

...

ВАШИНГТОН, 6 сентября — РИА Новости

Оборонительная доктрина РФ с применением большого числа мин на ЛБС сорвала планы командования ВСУ, пишет обозреватель Forbes Дэвид Экс.

По словам координатора, киевские военачальники не ожидали, что боестолкновения будут происходить на обширных и плотных минных полях. Их невозможно расчистить с помощью стандартного оборудования, уточнил Экс. Это несоответствие между новой доктриной РФ и старой тактикой ВСУ помогает объяснить, почему контрнаступление оказалось неудачным, говорится в статье.

КИЕВ, 6 сентября — РИА Новости

Украинские саперы рассказали о том, что на фронте невозможно пользоваться даже усовершенствованными машинами для разминирования, сообщает французская газета Monde. Эти машины слишком шумные и заметные, их немедленно замечают и уничтожают. Поэтому саперам приходится заниматься разминированием без привлечения техники.

ВАШИНГТОН, 7 сентября — РИА Новости

США передадут Украине 190 противотанковых бронемашин MRAP, сообщила посол США в Киеве Бриджет Бринк.

* — настоящий материал (информация) произведен, распространен и (или) направлен иностранным агентом Deutsche Welle либо касается деятельности иностранного агента Deutsche Welle.

ВАШИНГТОН, 7 сентября — РИА Новости

Уничтожение британского танка Challenger 2 на Украине показало, что российские установки «Корнет» способны сжечь любой западный танк, пишет американский журнал Military Watch.

Обозреватели отметили, что за всю историю применения этого оружия в бою оно смогло сжечь все основные западные танки: американский Abrams, израильский Merkava 4, а совершенно недавно — немецкий Leopard 2 и британский Challenger 2. Журналисты предположили, что уничтожение самого тяжелобронированного танка НАТО на Украине, скорее всего, вызовет серьезные волнения среди членов альянса.

КИЕВ, 6 сентября — ТАСС

Военные расходы Украины растут с каждым днем, заявил новый министр обороны страны Рустем Умеров, выступая в Верховной раде. По словам министра, расходы на оборону и безопасность увеличились более чем в шесть раз по сравнению с 2021 годом, а расходы на ВСУ увеличились почти в 10 раз.

Как уточнил Умеров, в целом госрасходы, предусмотренные бюджетом, составляют \$82 млрд в год, военные расходы — \$43,75 млрд. При этом доходная часть бюджета Украины не превышает \$38,28 млрд.

То есть боевые действия Украина ведет полностью на деньги Запада.

ВАШИНГТОН, 6 сентября — ТАСС

Лидеры демократов и республиканцев в сенате США выступили за дальнейшее выделение средств на военную помощь Украине. Вашингтон рассчитывает направить \$13 млрд на экстренную военную помощь Киеву, а также \$8,5 млрд на содействие Украине и некоторым другим странам в сферах экономики и безопасности.

НЬЮ-ЙОРК, 5 сентября — РИА Новости

Экс-директор ЦРУ генерал Дэвид Петреус выразил мнение, что не существует оружия, которое бы радикально переломило ход военных действий на Украине. Он считает, что Западу нужно продолжать усиливать поддержку ВСУ.

«Украинцы показывают неожиданные результаты. Никто не хотел начала третьей мировой войны... Украина получила огромную помощь от США... Я бы хотел, чтобы прямо сейчас были приняты некоторые решения, которые бы имели эффект катализатора: танки M1, вопрос с F-16 и (принятие решения). — Прим. РИА Новости)но другим системам вооружения. Много зависит и от наступления (ВСУ), которое происходит. Нет единого оружия, которое бы радикально изменило ход войны», — сказал Петреус, выступая на Киевском форуме безопасности.

Он отметил, что речь идет о «целом наборе систем». Он выразил надежду, что поддержка Украины будет усиливаться и во время следующего этапа наступления, который будет после осеннего бездорожья, когда закончится пауза из-за погодных условий.

ВАШИНГТОН, 6 сентября — РИА Новости

США уверены, что в случае поставок Киеву снарядов с обедненным ураном ВСУ

станут применять их «ответственно», заявила представитель Пентагона Сабрина Сингх. Белый дом заявил, что передаваемые Киеву снаряды с обедненным ураном не представляют радиоактивной угрозы.

МОСКВА, 6 сентября — Telegram

Канал «Военная хроника» сообщил: предположительно, 120-мм боеприпасы для орудий танков M1A1 Abrams либо придут одновременно с американскими ОБТ, либо были отгружены заранее. Скорее всего, ВСУ будут переданы снаряды M829A3 с сердечником из обедненного урана. Эти боеприпасы создавались для поражения танков, оснащенных динамической защитой. Снаряды M829A3 армия США получила в 2003 году. При начальной скорости 1550 м/с такой снаряд способен пробить не менее 700 мм эквивалента катаной гомогенной брони (РНА) с 2 км. Не исключено, что вместе с танками M1A1 могут быть поставлены как более старые снаряды M829A2, так и более новые M829A4 с повышенным бронепробитием.

Эффективная дальность стрельбы броневой оперенным подкалиберным снарядом (БОПС) составляет порядка 2–3 тыс. м. Стрельба по наземным целям такими боеприпасами возможна, но неэффективна в силу их конструкции, габаритов и внутреннего наполнителя с минимальным количеством осколков.

Главное, что нужно понимать по поводу современного танкового боя, — это не дуэль танк против танка на расстоянии 1 км. Чтобы применять БОПС, экипажам ВСУ придется выводить M1A1 Abrams из укрытий на максимально близкую дистанцию для выстрела. Из-за этого машины будут уязвимы для применения противотанковых ракет и артиллерии.

Примечательно, что поставка американских БОПС M829 анонсируется на фоне больших потерь ВСУ в бронетехнике, но подавляющая часть бронемашин под с. Работино, а также в районе Урожайного и Новоодонецкого, уничтожена не в прямом контактом бою. Танки, БМП и броневые автомобили либо подорвались на минах, либо были уничтожены вертолетами Ка-52 с дальности до 8 км, противотанковыми комплексами «Корнет» с дальности до 5 км или артиллерией с дальности 18–20 км. Так уничтожались не только советские танки ВСУ Т-64БВ и Т-72Б, но и зарубежные Leopard 2 и БМП M2 Bradley, а также британский Challenger 282-й отдельной штурмовой бригады.

Британские танки были первыми, для которых ВСУ получили снаряды с урановым сердечником L26A1 и L27A1. Но применить их ВСУ пока не смогли как из-за рельефа местности, так и в силу других причин.

Для реального применения таких снарядов ВСУ придется использовать американские танки Abrams M1A1 практически вплотную к рубежам пуска ПТРК и проводить через минные поля на свой страх и риск.

ТОКМАК, 5 сентября — Bild

Заместитель главного редактора Bild Пауль Ронцхаймер побывал на Запорожском фронте в нескольких километрах от занятого недавно [украинцами] с. Работино, близ которого идут ожесточенные бои. Журналиста допустили в командный центр одного из штурмовых подразделений ВСУ. Зам. командира части с позывным «Потопыч» рассказал о перспективах наступления ВСУ: «Будет намного легче, пото-

му что таких линий [обороны] больше не будет. Конечно, они будут, но гораздо меньше. Во-вторых, когда человек уже почувствовал, что возвращает родину, это придает сил. Так что туда мы пойдем быстрее. Я не просто думаю, а уверен, что мы сможем выйти к Азовскому морю в этом году».

Рядовой Александр рассказал, что в боях за Работино подразделение потеряло ранеными 60–70 солдат или около 70% общей численности. «Бои были очень тяжелые. Но как только ты бежишь хотя бы одну позицию, то получаешь адреналин, — говорит он. — Нам удалось прорвать линию обороны в Работине, и мы не остановимся. Думаю, теперь дело пойдет быстрее. Я не хочу сказать, что мы сможем освободить всё в мгновение ока. Но мы сейчас готовимся. Мы возьмем Новопроековку и пойдем на Токмак. Мы пересекли первую линию, теперь нам нужно двигаться дальше».

...

Адреналин не заменит ни боеприпасов, ни бронетехники ВСУ, примерно треть которой была уничтожена за неполные три месяца «контрнаступа». Поэтому дальнейшие успехи ВСУ будут зависеть от скорости и объемов поставок с Запада.

...

ЛОНДОН, 9 сентября — ТАСС

Запад достиг своих целей в конфликте на Украине, и они более не совпадают с теми, что поставил перед собой Киев, заявил военный обозреватель британского телеканала Sky News Шон Белл.

По мнению Белла, в прошлом вице-маршала авиации королевских ВВС, цель Запада состояла в том, чтобы Россия не представляла для него военную угрозу. По оценке эксперта, эта задача достигнута, и теперь «западные демократические правительства обязаны также найти решение кризису со стоимостью жизни, «домашних» приоритетов и восстановить национальные запасы вооружений».

«Суровая реальность такова, что цели Украины более не соответствуют тем, что разделяют ее покровители», — уверен Белл.

По его мнению, на Западе «есть скептицизм по поводу конечных целей Зеленского».

Белл считает, что Зеленский отлично проявил себя как лидер страны с начала конфликта, но замечает, что «теперь требуется огромная политическая прозорливость, чтобы заложить основы для более процветающей, свободной и безопасной Украины».

«Могилизация»

...

Режим Зеленского планомерно и методично проводит утилизацию собственного населения, которую местные паблики уже давно прозвали «могилизацией».

...

КИЕВ, 6 сентября — ТАСС

Численность ВСУ с февраля 2022 года увеличилась более чем в три раза — с 261 тыс. человек до более 800 тыс., заявил министр обороны Рустем Умеров.

СВОДКИ С ТЕАТРА ВОЕННЫХ ДЕЙСТВИЙ

МИРОУСТРОИТЕЛЬНАЯ ВОЙНА

«Более 1 млн человек сегодня в секторе безопасности и обороны, из них более 800 тыс. — ВСУ», — заявил Умеров.

МОСКВА, 5 сентября — РИА Новости

Украинская армия с начала так называемого наступления потеряла более 66 тыс. человек и 7600 единиц вооружений, сообщил министр обороны Сергей Шойгу на совещании с руководством Вооруженных сил РФ.

КИЕВ, 3 сентября — «Klymenko Time.UA»

Минобороны выпустило указ, согласно которому на Украине будут мобилизовать ограниченно годных мужчин. Главное:

- по «спорным» статьям годными будут признавать всех (статьи 2-в — клинически излеченный туберкулез, 4-в — вирусные гепатиты с незначительным нарушением функций, 5-в — бессимптомный ВИЧ, 12-в — анемии и другие болезни крови и кровеносных органов, 13-в — болезни эндокринной системы, 14-в — легкие кратковременные болезненные проявления расстройств психики, 17-в — невротические, связанные со стрессом и соматоформные расстройства (вкл. невротические расстройства, неврастению, реакции на тяжелый стресс) при умеренно выраженных, краткосрочных проявлениях, 21-в — медленно прогрессирующие болезни центральной нервной системы, 22-в — эпизодические и пароксизмальные расстройства);
- ограниченно годные будут пригодны по конкретной военной специальности: ВВК будет принимать соответствующее постановление;
- упрощены требования к здоровью для десантников и морпехов: часть военных, которые ранее признавались непригодными к службе в десанте, теперь будут пригодны к такой службе.

КИЕВ, 3 сентября — EurasiaDaily

Отсрочка от мобилизации получающим второе и более высшее образование в условиях военного положения должна быть отменена, заявил в интервью агентству «Украинские новости» представитель президента Украины в Верховной раде, член парламентского комитета по вопросам нацбезопасности, обороны и разведки Федор Вениславский.

ХАРЬКОВ, 3 сентября — Telegram

Экс-офицер СБУ Василий Прозоров написал в своем канале «UKR LEAKS»: «Образование не спасет страну! Присоединяйся к ВСУ!» — такие листовки раздают рядом с одним из харьковских вузов. Киев уже готов призвать тех, кто получает второе высшее образование, депутатов, работников оборонных предприятий и ограниченно годных к военной службе.

...

Украина как страна уже давно не существует, это, скорее, самая большая в мире ЧВК с приданным ей населением.

...

КИЕВ, 6 сентября — РИА Новости

Член комитета Верховной рады Украины по вопросам безопасности, обороны

и разведки Федор Вениславский заявил, что на Украине женщины-медики и фармацевты обязаны встать на воинский учет с 1 октября, сообщает украинское издание «Страна».

По словам Вениславского, расширить перечень специальностей для обязательной постановки на воинский учет пока не планируют.

КИЕВ, 9 сентября — РИА Новости

Уполномоченный Верховной рады Украины по правам человека Дмитрий Лубинец предложил убрать статус «ограниченно годен» по отношению к воинской службе.

«Нужно убрать «ограниченно пригодный». Гражданин Украины должен быть либо пригоден к выполнению военной службы, либо непригоден», — сказал Лубинец в эфире всеукраинского телемарафона. По его словам, на заседании СНБО он рекомендовал урегулировать вопрос понятием «ограниченно годен», «не пригоден», «полностью пригоден».

КИЕВ, 7 сентября — РИА Новости

Минздрав Украины совместно с правоохранительными органами проверит выданные после 22 февраля 2023 года решения военно-врачебных комиссий об ограниченной годности к военной службе, сообщает глава минздрава Виктор Ляшко.

КИЕВ, 9 сентября — РИА Новости

В Киеве и области начали массовую проверку людей и транспорта с перекрытиями целых районов для выявления дезертиров, сообщило украинское издание «Страна» со ссылкой на источник в МВД.

«С сегодняшнего дня по 16 сентября военная служба правопорядка совместно с министерством внутренних дел будет проводить по Киеву и Киевской области массовую проверку людей и транспорта. Будут перекрывать целые районы. Проверять будут как военных, так и гражданских. Цель таких мероприятий — выявление дезертиров и незарегистрированного оружия или боеприпасов», — сказал собеседник издания.

Он также добавил, что после Киева и области такие проверки пройдут по всей Украине.

БРЮССЕЛЬ, 8 сентября — «Взгляд»

На Украине за год погибли полмиллиона человек, заявила депутат Европарламента от Ирландии Клэр Дейли на встрече с генсеком НАТО Столтенбергом. Она не сообщила источник своих данных о потерях. Дейли также отметила, что Украина «теряет территорию» и мобилизует в армию инвалидов.

Экспроприация по-американски

ВАШИНГТОН, 7 сентября — РИА Новости

Заблокированные российские активы предельно оцениваются в \$280 млрд, сообщил минфин США. В ведомстве уточнили, что эксперты из США, Австралии, Канады, Великобритании, Еврокомиссии, Франции, ФРГ, Японии, Италии завершили первичный аудит «российских суверенных

активов, обездвиженных и удерживаемых в юрисдикциях стран — членов группы REPO». Выявление средств и их подсчет специалисты намерены завершить к концу года.

В минфине США добавили, что страны обязались удерживать активы, «пока Россия не возместит ущерб, который причинила Украине».

МОСКВА, 7 сентября — «Взгляд»

Вашингтон впервые передал Украине средства, отобранные у российских бизнесменов. Речь идет о \$5,4 млн. Политолог-американист Малек Дудаков называет это «имиджевой историей для администрации Байдена».

«Белый дом хочет показать, что не только США вкладывают средства в Украину, но и российские бизнесмены якобы платят «репарации» из своих замороженных активов. До государственных денег Вашингтон пока добратся не может, а вот частные средства он изъять вполне способен», — сказал он.

«И всё же США создали действительно опасный прецедент. Можно сколько угодно говорить, что средства небольшие, поддержка символическая, а решение политическое. Но эти слова не убедят бизнесменов или целые страны, которые могут оказаться под санкциями. Хранить деньги в США или просто в долларах опасно», — указал Станислав Ткаченко, эксперт клуба «Валдай».

По его мнению, инициатива была разработана «не в финансовых институтах США, а в Белом доме и Госдепе, чьи специалисты слабовато разбираются в экономике».

...

Что ж, очень удобно и выгодно для Запада воевать с русскими руками других русских, думающих, что они украинцы, да еще и за русские же деньги.

А пока суд да дело, можно свой ВПК раскачать и перевооружиться.

Глаза боятся, а руки вооружаются

СТОКГОЛЬМ, 3 сентября — Deutsche Welle*

Руководство Либеральной партии Швеции выступило за постоянное размещение сил НАТО на территории страны после вступления в альянс, передает радиостанция Sveriges radio.

«Я думаю, мы должны четко понимать, что это способ укрепить безопасность и защиту шведского народа в ситуации, когда внешний мир может представлять для Швеции очень серьезную угрозу», — цитирует она на своем сайте лидера партии Йохана Персона. Либеральная партия Швеции входит в состав коалиционного правительства страны, в котором она представлена пятью министрами.

ХЕЛЬСИНКИ, 7 сентября — «Российская газета»

ВВС США начнут использовать инфраструктуру финского аэропорта Рованиemi, который находится в 760 км от Петербурга. Об этом сообщает финская газета Itälehti. «ВВС США начнут использовать авиационную инфраструктуру Лапландии, то есть аэропорт Рованиеми», —

говорится в публикации. Дата начала пользования инфраструктурой не называется.

В 2022 году правительство Финляндии сообщило о начале переговоров с США по оборонному сотрудничеству. Консультации займут до двух лет и определят статус американских войск, когда они действуют на территории Финляндии.

БЕРЛИН, 6 сентября — ТАСС

ФРГ на фоне конфликта на Украине планирует утроить расходы на закупку боеприпасов в 2024 году, заявил министр обороны ФРГ Борис Писториус, выступая в бундестаге. Западные страны, по его словам, изо всех сил пытаются пополнить запасы, истощенные из-за поставок вооружений на Украину.

БЕРЛИН, 6 сентября — ТАСС

Германия привержена цели НАТО по выделению на оборонные нужды 2% ВВП, будет ассигновать на это €25–30 млрд с 2028 года, заявил канцлер ФРГ Олаф Шольц, выступая в бундестаге.

БУХАРЕСТ, 6 сентября — РИА Новости

Президент Румынии Клаус Йоханнис потребовал срочного расследования в связи с появившейся в румынских СМИ информацией об обнаружении на территории страны обломков БПЛА, хотя ранее Минобороны, МИД и сам Йоханнис опровергли заявления Киева о том, что на территорию Румынии упали обломки дронов.

ЛОНДОН, 7 сентября — Интерфакс

Великобритания поставит Польше 1 тыс. ракет для ЗРК малой дальности и поделится технологиями для производства ракет и пусковых установок, заявил зам. министра обороны Польши Марцин Оцепа.

«Пакет соглашений касается приобретения систем малой дальности в рамках программы Nagew (система ПВО ближнего радиуса действия. — Прим. RuBaltic.Ru). По его условиям предусматривается поставка польской армии более 1 тыс. ракет САММ-ER британского производства и, в рамках второго контракта, 138 пусковых установок, адаптированных для работы с системой управления IBCS», — говорится в сообщении.

Также был заключен контракт на передачу технологий, обеспечивающих производство в Польше как ракет, так и пусковых установок, а также включающий широкий пакет обучения и логистики, уточнил Оцепа.

МОСКВА, 8 сентября — Telegram

Журналист REGNUM Юрий Баранчик сообщил: Восточная Европа планирует масштабное перевооружение бронетехникой. Лидером перевооружения Восточной Европы и компенсации переданной Украине бронетехники станет Польша.

Варшава реализует крупнейшую в Восточной Европе программу приобретения гусеничной бронетехники, ядром программы является завод Huta Stalowa Wola — дочернее предприятие польского военного производителя PGZ. До 2035 года планируется закупить порядка 1400 БМП «Барсук» (Borsuk) в ударном и других вариантах (командная машина, медэвакуация, инженерная разведка и так далее).

СВОДКИ С ТЕАТРА ВОЕННЫХ ДЕЙСТВИЙ

МИРОУСТРОИТЕЛЬНАЯ ВОЙНА

Ворсух оснащен башней ZSSW-30, вооруженной 30-мм пулеметом Mk44 Bushmaster II, противотанковым ракетным комплексом Spike LR и 7,62-мм пулеметом.

Планы у Польши большие. Поставка «Барсуков» планируется на экспорт, прежде всего Украине. Румыния намерена закупить в общей сложности 298 БМП за €3 млрд. Конкретные модели и производители пока не определены. Между 2023 и 2031 годами будут закуплены 246 машин, после 2031 года дополнительно, в качестве резерва, поступят 52 машины.

По несколько десятков машин планируют приобрести Чехия и Словакия (CV90 шведского производства BAE Systems Hägglunds), а Венгрия остановила свой выбор на Lynx немецкой фирмы Rheinmetall.

Словения в 2023–2026 годах закупит 106 БМП за €700 млн.

Из этих публично озвученных планов следуют две вещи.

1) Польша становится крупнейшим в ЕС производителем оружия. Это особенно заметно на фоне доказавшей свою несостоятельность оружейной промышленности «старой Европы».

Недостатка в финансировании Варшава не испытывает, как и барьеров по части передачи технологий. Сателлиты США (Израиль, Южная Корея) с готовностью передают Польше оружейные технологии для локализации производства.

На днях польская государственная оборонная группа PGZ подписала меморандум с Lockheed Martin и RTX (бывшая Raytheon Technologies) по совместному производству ПЗРК Javelin. Javelin будут производиться на дочерней компании PGZ Mesko, ими будет снабжаться Восточная Европа. PGZ Mesko уже производит ПЗРК Piogun и боеприпасы для ВСУ. В сентябре 2022 года Эстонский центр оборонных инвестиций заказал 400 «Перунов».

2) Милитаризация Польши происходит в интересах США. Из «гиены Европы» Варшава становится «гауляйгером Европы». А при необходимости Польшу можно бросить против России.

ВАШИНГТОН, 6 сентября — ТАСС

США осуществили очередной тестовый пуск МБР Minuteman III с базы Вандерберг Космических сил США. По информации командования, запуск был произведен с целью «оценить и подтвердить безопасность, надежность, эффективность и боеготовность МБР».

Но пуск был не так уж и «рутинен». МБР Minuteman III несла перспективную разделяющуюся головную часть с тремя блоками индивидуального наведения.

...

По мнению ряда экспертов, главный враг США — это всё же не Россия, а Китай. На борьбу с ним направлены серьезные усилия.

...

ВАШИНГТОН, 6 сентября — The Wall Street Journal

В Пентагоне планируют разработать сеть дронов и автономных систем с использованием технологии ИИ для «противодействия угрозам» КНР, пишет The Wall Street Journal (WSJ). США стремятся идти в ногу с быстро растущей армией Китая на фоне опасений, что бюрократии Пентагона требуется слишком много времени для разработки и развертывания передовых систем.

«Мы не воюем. Мы не стремимся к войне, но мы должны быть в состоянии заставить этот департамент действовать с такой же срочностью, потому что КНР не ждет», — заявила зам. главы Пентагона Кэтлин Хикс во время высту-

пления перед конференцией, организованной военным изданием Defense News в Арлингтоне, штат Вирджиния.

Одним из подходов может стать использование возможностей, продемонстрированных оперативной группой 59 — сетью дронов ВМС США, снабженных датчиками и предназначенных для мониторинга военной деятельности Ирана на Ближнем Востоке. «Представьте себе распределенные блоки автономных [автономных] систем на плаву, питающихся от Солнца и других практически безграничных ресурсов, наполненных множеством датчиков, достаточных для того, чтобы предоставить нам новые, надежные источники информации в режиме, близком к реальному времени», — рассказала Хикс.

Другие рассматриваемые возможности — это автономные наземные системы для обеспечения логистики, автономные системы космического базирования, которые будут настолько многочисленными, что противнику будет сложно их уничтожить, и автономные системы, которые могут защитить от приближающихся ракет. Автономные системы используют ИИ для обнаружения и поражения вражеских целей и могут включать в себя самоуправляемые дроны воздушного и морского базирования. Пентагон давно инвестирует в такие системы, в том числе в самопилотируемые корабли и самолеты без экипажа.

КАНБЕРРА, 6 сентября — «Красная звезда»

Правительство Австралии направит значительные средства на покупку 200 американских крылатых ракет Tomahawk и 60 усовершенствованных противорадиолокационных управляемых ракет повышенной дальности AARGM-ER для истребителей F-35A Lightning II. По словам министра обороны Ричарда Марлза, около \$1,1 млрд будет потрачено на покупку у США «самых мощных и технологически продвинутых систем вооружения».

«AARGM-ER стоимостью 431 млн австралийских долларов будет закуплено для военных самолетов Super Hornet и истребителей F-35A Lightning II», — указал Марлз в заявлении, распространенном министерством обороны. Также министр сообщил, что австралийское правительство одобрило закупку ПТУР дальнего действия Spike Long-Range 2, которые будут приняты на вооружение в начале 2024 года.

ТАЙБЕЙ, 6 сентября — ТАСС

Тайвань получит от США 11 пусковых установок РСЗО HIMARS в 2024 году, сообщила тайваньская «Цзюю шибао». В пакет также войдут два симулятора для подготовки экипажей и 64 тактические ракеты ATACMS.

Вторая партия из 18 пусковых установок HIMARS будет передана Тайваню в 2027 году.

ВАШИНГТОН, 5 сентября — Foreign Policy

США должны разработать новую стратегию, направленную на сдерживание Китая, поскольку нынешняя больше не работает из-за отсутствия военного доминирования США, считает директор Центра оборонных концепций и технологий Гудзонского института Брайан Кларк.

«Распространение технологий, растущие глобальные вызовы и устаревшая структура вооруженных сил подорвали военное преимущество США перед Китаем... Без уверенности в сохранении

военного превосходства... лидерам США, стремящимся к традиционному сдерживанию, необходимо будет разработать другую стратегию», — говорится в статье.

Чтобы достичь этого понимания и восстановить роль стратегии в оборонном планировании, Пентагону следует начать с выполнения собственных директив, считает Кларк. Стратегия должна заключаться в том, чтобы в первую очередь снизить привлекательность агрессии для Китая, сделав другие пути достижения целей более привлекательными. Пентагону следует разработать стратегию, позволяющую выявлять и сформировать взгляды лидеров КНР.

Чтобы максимизировать влияние на их убеждения, необходимо подрывать как стратегию НОАК по нападению на предполагаемые слабые места в области коммуникаций и логистики США, так и надежды Китая на быструю или легкую победу, демонстрируя готовность США к затяжному конфликту. США должны усилить мнение в Пекине о том, что нападение на Тайвань или на союзника США может стать столь же дорогостоящим и запутанным, как и неудачная авантюра России на Украине, пишет Кларк.

Нынешняя военная стратегия США направлена на то, чтобы доказать Си Цзиньпину, что Китай проиграет в бою, если вторгнется на Тайвань, однако эта стратегия требует военного доминирования США в регионе.

Новая стратегия должна быть направлена на снижение склонности Китая к нападению и повышению привлекательности других путей.

«Сосредоточение усилий на кампании сдерживания может оказаться единственным путем к мирному сосуществованию в мире, в котором больше не доминируют США», — резюмирует автор.

ТЕГЕРАН, 9 сентября — РИА Новости

Иранские военные будут разрабатывать новое поколение гиперзвуковых баллистических ракет и модернизировать имеющиеся, заявил заместитель командующего оперативным командованием КСИР Аббас Нилфорушан.

«Мы стремимся улучшить качество и возможности наших ракет дальностью полета в 2 тысячи километров, как, например, гиперзвуковая ракета «Фаттах», которую мы ранее представили», — приводит агентство Tasnim слова Нилфорушана.

Страдания Европы

БРЮССЕЛЬ, 6 сентября — «Страна.УА»

В Еврокомиссии считают, что полностью отказаться от поставок российского газа в страны ЕС — задача невыполнимая, заявил зам. главы ЕК Марош Шефчович в интервью газете Handelsblatt.

ПАРИЖ, 6 сентября — РИА Новости

ЕС должен сосредоточиться на включении в свой состав балканских стран и Украины с целью недопущения роста влияния РФ в Европе, заявила госсекретарь по делам Европы при МИД Франции Лоранс Бун в интервью Politico.

Бун подчеркнула, что ЕС необходимо «помогать этим странам в максимально возможной степени бороться со стратегией [российского] влияния,

уважая при этом их суверенитет». По ее словам, стремление Москвы ослабить Евросоюз — фактор, который Брюссель должен учитывать и с которым ему нужно бороться.

МАДРИД, 7 сентября — RT

Десятилетия процветания Германии, которые помогли ей стать одной из крупнейших экономик мира, подходят к концу, заявила на этой неделе испанская El País со ссылкой на аналитиков. По данным, опубликованным МВФ в июле, ФРГ, по прогнозам, станет единственной крупной экономикой, которая не будет расти в этом году, а ее ВВП сократится на 0,3%.

Немецкая модель основана на ценовой конкурентоспособности, технологическом лидерстве в промышленности и геополитической стабильности, и «всё это ушло в прошлое», по словам журналиста Вольганга Мюнхау, которого цитирует газета.

«Сейчас возникли кризис цен на энергоносители, новые геополитические разногласия и технологические потрясения, которые ставят экзистенциальные вопросы о будущем этой модели», — сказал Мюнхау, добавив, что мир вокруг Германии полностью изменился.

С начала 2000-х годов в стране наблюдался постоянный сильный рост, обусловленный высоким уровнем занятости и иностранным спросом со стороны быстрорастущих экономик, таких как Китай. Производственный сектор Германии, основа экономики, процветает с 2003 года благодаря дешевой энергии из России и дешевой рабочей силе из Восточной Европы.

Ожидается, что Германия и дальше будет полагаться на огромный объем экспорта и импорта, «но отрасли, которые были успешными в последние два десятилетия, а именно химическая и автомобильная, не будут играть такую же роль в будущем», — сказал El Pais Клеменс Фюст, директор Института экономических исследований имени Лейбница (IFO).

По мнению Карстена Бржески, руководителя ING по Германии и Еврозоне, Китай, по-прежнему импортирующий немецкую продукцию, стал сильным конкурентом. Эксперт добавил, что проблемы, связанные с пандемией, наряду с геополитической напряженностью, изменили мир, но Германия также не смогла вовремя инвестировать и провести новые реформы. Кроме того, отметил Фюст, государственным и частным инвестициям мешают слишком сложные процедуры планирования, ограничительные нормы и бюрократические процедуры, которые правительство должно упростить.

МАДРИД, 9 сентября — «Взгляд»

Германия, пообещавшая полностью отказаться от закупок газа в РФ, продолжает его покупать в заметных количествах, свидетельствуют соответствующие аналитические исследования.

Прикрыть происходящее ЕС помогают две страны, которые до последнего времени в активном газовом сотрудничестве с Россией замечены не были, — Испания и Бельгия.

По данным испанской El Publico, за семь месяцев 2023 года члены ЕС заключили контракты на 22 млн м³ СПГ из России, к 2021 году зафиксирован рост на 40%. На Испанию в указанный срок пришлось 18% от общего объема продаж из РФ, а на Бельгию — 17%.

В испанском правительстве закупки газа сопроводили выражением негатива из серии «мы бы рады встать в гордую не-

СВОДКИ С ТЕАТРА ВОЕННЫХ ДЕЙСТВИЙ

МИРОУСТРОИТЕЛЬНАЯ ВОЙНА

приступную позу, но финансовое состояние не позволяет».

А бельгийский министр энергетики Тине Ван дер Стратен в интервью проговорила, что «из всего закупленного Бельгией российского СПГ только 2,8% ушло на нужды страны, а остальное проследовало или проследует транзитом в Германию, Нидерланды и другие государства ЕС».

...

Что ж, немецкий бизнес, в отличие от немецкого правительства, вполне трезво оценил перспективы санкционной войны и занялся импортозамещением.

...

МАДРИД, 8 сентября — «Страна.УА»

Испания резко нарастила импорт российского газа, сообщает Reuters. В июле 2023 года Испания получила из РФ на 65% больше газа, чем за тот же период прошлого года, хотя общий импорт страной «голубого топлива» упал на 14%.

После июля доля российского газа в испанском импорте выросла до 28%, против 14,5% годом ранее. Россия стала вторым по величине поставщиком Испании после Алжира, который поставляет газ в Испанию по трубопроводу через Средиземное море. Импорт из основных стран-экспортеров, таких как Нигерия, Норвегия, Катар и США, в июле упал.

МАДРИД, 8 сентября — «Европейская правда»

Министр энергетики Испании Тереза Рибера заявила, что ЕС не имеет краткосрочного плана запрета российского СПГ, несмотря на стремительный рост его импорта в Евросоюз, сообщает Reuters.

Обстановка на Ближнем Востоке

НЬЮ-ДЕЛИ, 8 сентября — ТАСС

Администрация США стремится на саммите G20 привлечь максимально возможное число стран к усилиям по наращиванию капитала Всемирного банка на десятки миллиардов долларов, чтобы он мог эффективно конкурировать с инициативой Китая «Один пояс — один путь». Об этом сообщила газета Financial Times.

Американский план предполагает увеличение капитала Всемирного банка на \$25 млрд, при этом Вашингтон будет стремиться на саммите привлечь и другие страны к этому проекту. В случае успеха активы банка возрастут на более чем \$100 млрд, отмечает газета, при этом Индия якобы «уже поддержала этот план».

Данный шаг США направлен на создание «противовеса попыткам Пекина расширить масштаб проектов экономического сотрудничества», утверждает издание. По словам помощника американского президента по национальной безопасности Джейка Салливана, планируемое усиление Всемирного банка не следует рассматривать как «шаг против Китая», но для Вашингтона «имеет критическое значение», чтобы у стран мира были альтернативы китайской инициативе «Один пояс — один путь». В список государств, которые, по мнению издания, могли бы получить выгоду от подобного развития событий, входят Колумбия, Перу, Иордания, Индонезия, Марокко, Нигерия, Кения и Вьетнам.

ВАШИНГТОН, 9 сентября — РИА Новости

В конгресс США внесен законопроект, предусматривающий обучение школьников «опасностям коммунизма и схожих политических идеологий».

«Цели данного закона: помочь родителям, гражданским институтам, местным образовательным сообществам, старшим средним школам, а также образовательным агентствам готовить учащихся в старших средних школах быть ответственными в гражданском отношении и осведомленными взрослыми», — говорится в тексте законопроекта, который внесла член палаты представителей Мария Эльвира Салазар.

Согласно документу, школьников предлагается учить тому, что «коммунизм привел к гибели свыше 100 млн жертв по всему миру», знакомить с «пониманием опасностей коммунизма и схожих политических идеологий» и тем, что 1,5 млрд человек «все еще страдают при коммунизме».

Также «Акт о важном обучении коммунизму» предусматривает обсуждения в школах, посвященные «отдельным политическим идеологиям... которые конфликтуют с принципами свободы и демократии, являющимися необходимыми для основания США».

ТЕГЕРАН, 3 сентября — ТАСС

Власти Ирана и Турции планируют увеличить товарооборот между двумя странами до €30 млрд, заявил глава МИД Ирана Хосейн Амир Абдоллахиан.

Стороны также обсудили расширение сотрудничества в различных сферах, включая науку, технологии, промышленность, энергетику, туризм и спорт.

Глава МИД Турции Хакан Фидан прибыл в Тегеран в воскресенье. Это его первая поездка в Иран после назначения на пост министра иностранных дел.

ДАМАСК, 4 сентября — «Коммерсант»

Американцам пришлось вмешаться в конфликт между курдами и арабскими племенами на северо-востоке Сирии. За последнюю неделю в результате столкновений там погибли более 70 человек. Под угрозой оказалось военное присутствие США в этом районе. Некоторые из местных игроков обвиняют в раскачивании ситуации Россию, Иран и официальный Дамаск.

На фоне вспыхнувших боевых действий появились сообщения, что шейхи некоторых арабских племен призвали силы коалиции и Турцию покинуть регион, что воспринимается как возможный шаг к передаче этой территории под контроль официального Дамаска.

МОСКВА, 8 сентября — russiancouncil.ru

В Сирии уже 2 недели продолжаются антиправительственные выступления и забастовки в населенной преимущественно друзьями провинции Сувейда, которая, по сути, вышла из-под управления Дамаска, а местные власти не способны восстановить над ней полный контроль.

Это не первые волнения в этой сирийской провинции — здесь такое происходит регулярно с 2019 года. Но важно, что амплитуда протестной активности с каждым разом всё увеличивается. Особенно разворачивающихся протестов в Сувейде стало то, что их поддерживали религиозные лидеры друзов, которые еще недавно выступали в поддержку сирийских властей.

Вместе с тем в соседней провинции Дарья, где с 2018 года продолжается процесс примирения правительственных сил и оппозиции, сотни сирийцев тоже выходят на улицы в знак протеста против ухудшения условий жизни. Протесты на юге Сирии, будь то в Дарья или Сувейде, всё больше приобретают политическую окраску и теперь уже направлены непосредственно против сирийского правительства. Ранее эти акции проходили в основном под экономическими лозунгами и с призывами к решению социальных проблем.

Снижение вооруженной активности не привело к позитивным результатам для экономики Сирии. Наоборот, превращение проправительственных соединений в теневые картели и вертикальное перераспределение активов крайне опасно и лишь усугубляют экономическую катастрофу в стране.

Не исключено, что рано или поздно к выступлениям присоединятся и представители арабов-суннитов и, вероятно, срывает «принцип домино».

МОСКВА, 7 сентября — Telegram

Руководитель Центра изучения афганской политики Андрей Серенко написал в своем канале, что Пакистан вступил в период тяжелых испытаний. Это искусственно созданное государство рискует не пережить ближайшие 5–7 лет, в частных беседах прямо говорят некоторые пакистанские политические наблюдатели.

Государственная система Пакистана оказалась неожиданно слабой, а пакистанская армия и спецслужбы — неожиданно неэффективными в борьбе с внутренними вызовами и угрозами, главной из которых является «Техрик-е-Талибан Пакистан»* (ТТП*).

Пакистанский «Талибан»* всё зримее превращается в «молот судьбы», который беспощадно крушит военно-политический фундамент пакистанского государства. Пока в провинции Хайбер-Пахтунхва, но на очереди провинция Белуджистан...

Ядерный Пакистан погружается в хаос с непредсказуемыми для себя последствиями. Всё больше признаков того, что пакистанские и афганские талибы* готовят объединить усилия для сокрушения власти Исламабада как минимум в Хайбер-Пахтунхве и Белуджистане.

Если объединенному «Талибану»* удастся изгнать из этих провинций пакистанскую армию, крах пакистанской государственности станет делом времени.

Армянский дрейф

ЕРЕВАН, 3 сентября — «Коммерсант»

Премьер-министр Армении Никол Пашинян в интервью итальянской газете La Repubblica заявил, что зависимость Армении в сфере безопасности от России была ошибкой. По его мнению, сейчас Россия не смогла бы обеспечить потребности Армении в безопасности, даже если бы хотела. Пашинян отметил, что архитектура безопасности Армении, в том числе в закупке оружия и боеприпасов, «на 99,999% была связана с Россией».

Пашинян добавил, что власти Армении сейчас предпринимают «весьма смутные попытки диверсифицировать» политику в сфере безопасности. Он добавил, что российские миротворческие силы не выполняют свою миссию по трехстороннему заявлению от 9 ноября 2020 года. Он

* — организация, деятельность которой запрещена в РФ.

отметил, что они не контролируют Лачинский коридор в Нагорный Карабах. «Причин может быть две: либо РФ не может, либо не хочет сохранять контроль над Лачинским коридором. И то, и другое, на наш взгляд, проблематично», — сказал он.

БРЮССЕЛЬ, 4 сентября — РИА Новости

Председатель НКО «Европейский комитет по расширению НАТО» Гюнтер Фелингер призвал Армению присоединиться к альянсу. Об этом он написал в своем аккаунте в соцсети X. «Я призываю Армению вступить в НАТО», — говорится в публикации, обращенной к премьер-министру страны Николу Пашиняну.

Фелингер отметил в сообщении аккаунта президента США Джо Байдена и добавил фразу: «Защитите Армению».

ЕРЕВАН, 4 сентября — РИА Новости

Армения и НАТО взаимодействуют не первый год, стороны сотрудничают в разных форматах, и Ереван готов продолжить этот процесс, заявил зам. главы армянского МИД Ваан Костанян.

«Он (Фелингер. — Прим, РИА Новости) — всего лишь руководитель общественной организации, в названии которой есть слово «НАТО». Речь идет о записи, сделанной руководителем общественной организации. Что касается партнерства между Арменией и НАТО, то это партнерство началось не сегодня, мы сотрудничаем в разных форматах с НАТО, и у нас есть готовность продолжить этот процесс», — сказал Костанян.



Совместные военные учения Армении с США Eagle Partner 2023

МОСКВА, 4 сентября — РИА Новости

Россию искусственно пытаются вытеснить с Южного Кавказа, используют Ереван как средство реализации этой цели, сообщил дипломатический источник. По его словам, «Россия как ближайший сосед и друг Армении покидать регион не намерена». «Однако это должна быть «улицы с двусторонним движением»: Армении тоже не следовало бы становиться орудием Запада по выдавливанию России», — пояснил он.

МОСКВА, 6 сентября — Telegram

Военкор Юрий Котенок сообщил своем канале: показательный дрейф от РФ армянских руководителей продолжается. Жена Пашиняна — Анна Аюкян — отправилась в Киев на какой-то «саммит», а заодно везет укронацистам гумпомощь из Армении.

Это происходит на фоне:

- 1) Анонса с 11 сентября совместных учений с Пентагоном на территории Армении при отказе от учений в рамках ОДКБ.
- 2) Концентрации сил Азербайджаном на линии разграничения в Арцахе.
- 3) Сдачи Арцаха, где развивается гуманитарная катастрофа. В начале сентя-

СВОДКИ С ТЕАТРА ВОЕННЫХ ДЕЙСТВИЙ

МИРОУСТРОИТЕЛЬНАЯ ВОЙНА

бря введены карточки на хлеб. Каждому человеку — полбуханки. Суточная норма на двоих — 200–300 г.

4) Эвакуации из Арцаха семей чиновников. Арутюнян отрёкся от поста президента, фактически бросив республику на произвол.

5) Колоссальной атомизации армян, в том числе в Арцахе, где намечены выборы нового президента парламентом, что возможно в условиях военного положения.

6) Стремительного нагнетания русофобии в армянском обществе, обозначения России как врага армян и главной виновницы в происходящем с Арцахом.

7) Неподготовки как непосредственно самого Арцаха, так и Армении к боевым действиям, саботажа боевой подготовки в армии, отказа создавать народное ополчение.

8) «Изнасилования» общества бесконечной митинговщиной и отсутствия реальных лидеров, которые смогли бы объединить различные силы в условиях нависшей угрозы и потери реального суверенитета армянских государственных образований в Закавказье.

МОСКВА, 6 сентября — Telegram

Канал Михаила Звинчука «Рыбарь» сообщает: В Минобороны Армении заявили, что с 11 по 20 сентября на территории республики пройдут совместные с США учения Eagle Partner 2023. Участие в них примут 85 американских военнослужащих и 175 армянских.

На фоне продолжающейся эскалации в зоне армяно-азербайджанского конфликта и высокой вероятности начала новой войны (сегодня ночью армянские подразделения приводили в полную боевую готовность, всерьез ожидалось начало наступления) решение заявить на весь мир о проведении учений с США настолько же популистское по своей цели, насколько и бесполезное в военном плане.

Речь идет об учении миротворческого контингента, который с 2009 года в рамках «Концепции оперативных возможностей» НАТО принимает участие в миссиях в Косово (был еще Афганистан). В текущих условиях — на фоне призывов о необходимости вступить в НАТО и сопутствующих действий — это небольшой штрих, который дополняет общую картину разворота Армении на Запад руками антиармянского правительства.

И это осязаемый щелчок по носу России — гаранта мира в Закавказье, — под чьим боком на территории Армении будут тренироваться американские и армянские миротворцы, пока миротворцев российских всячески дискредитируют и пытаются заставить покинуть зону конфликта.

Армения ведет себя всё более вызывающе, явно провоцируя Россию на непродуманные действия. Рано или поздно это приведет к взрыву на Кавказе.

Родная сторона

МОСКВА, 6 сентября — РИА Новости

России после успешного завершения СВО предстоит внести весомый вклад в выработку новых норм взаимодействия в многополярном мире, основанных на принципах равной и неделимой безопасности, заявил в интервью журналу «Национальная оборона» директор СВР РФ Сергей Нарышкин.

Россия в этом мире будет собой, «самобытной цивилизацией, одним из полю-

сов в военно-политическом, экономическом и культурном отношении», отметил директор СВР.

По его словам, мир движется к многополярности «стихийно, вне рамок какого-либо плана, невзирая на мощное сопротивление слабеющего гегемона».

«Повернуть этот процесс вспять, заставить народы вновь превратиться в молчаливое большинство, в статистов исторического процесса, возможно, пожалуй, только уничтожив одну половину человечества и до смерти загнав вторую», — отметил глава СВР.

«Многополярный мир, нравится кому-то или нет, станет еще более сложным и непредсказуемым. Матрица из многочисленных и разнонаправленных интересов сделает непригодными любые «универсальные стандарты». Этот мир будет поражать разнообразием форм государственного развития, гибкостью в разрешении конфликтных ситуаций, многовекторностью технического и духовного прогресса», — сказал Нарышкин.

Очень хотелось бы узнать, что считать победой и что после этого делать с Украиной.

ВАШИНГТОН, 7 сентября — Deutsche Welle*

РФ может производить за месяц только десятки крылатых ракет «Калибр» и еще меньше — ракет для комплексов «Искандер», что не позволяет пополнять запасы, имевшиеся в стране до 2022 года, пишет в новом обзоре американский Институт изучения войны (ISW), ссылаясь на данные представителя ГУР Минобороны Украины Андрея Юсова.

РФ испытывает трудности с приобретением современного оптического оборудования, электроники, чипов и схем, добавляют эксперты ISW со ссылкой на Юсова, подчеркивая, что «серый импорт» и контрабанда не в состоянии целиком покрыть потребности российской оборонки.

МОСКВА, 8 сентября — ТАСС

Госбюджет РФ за январь — август получил 4,836 трлн рублей нефтегазовых доходов, что на 38,2% меньше, чем годом ранее, сообщает Минфин РФ.

БЕРЛИН, 6 сентября — Bild

Из-за войны в России начался топливный кризис. С такой оценкой аналитик нефтегазовой отрасли Михаил Крутихин выступил сегодня в «Обзоре от Bild». «Власть сама ограничила возможности нефтяников, когда не так давно наполовину сократила компенсацию нефтяным компаниям за то, что они продавали нефть на внутреннем рынке по более-менее приемлемым ценам. <...> Для финансирования военных расходов правительство урезало компенсацию нефтяникам», — сказал Крутихин. По его словам, сейчас компаниям РФ выгоднее поставлять нефть и нефтепродукты за границу, чем на внутренний рынок.

«Вторая причина в том, что топлива нужно военным. И первые признаки дефицита проявились на таких территориях, как ... Крым, южные районы России, где должна начаться уборочная страда. Там топливо нужно, а все топливо поглощают военные. И теперь уже все это

* — настоящий материал (информация) произведен, распространен (или) направлен иностранным агентом Deutsche Welle либо касается деятельности иностранного агента Deutsche Welle.

перекинулось на внутренние районы России. В Самарской области объявили, что может не хватить топлива на АЗС, хотя там рядом находятся три НПЗ компании «Роснефть». И даже на Дальнем Востоке ощущается нехватка топлива», — добавил Крутихин.

По его данным, сейчас биржевая цена бензина в России — 65–70 рублей за литр, из которых 70% — это налоги.

МОСКВА, 3 сентября — «Октагон»

Российская элита возобновила обсуждение вопроса о проведении налоговой реформы. Другие пути сокращения дефицита бюджета не дают нужного эффекта. Уже до конца текущего года может быть узаконен налог на сверхдоходы, после президентских выборов возобновятся эксперименты с НДФЛ и другими сборами. Эксперты смотрят на перспективы налоговой системы с пессимизмом — подобные принципы действовали в советское время, что привело ко всем известным результатам.

В правительстве РФ идет разработка проекта бюджета страны на 2024–2026 годы. В отличие от предыдущих лет эта работа ведется в максимально закрытом режиме. Не говоря об основных параметрах будущего документа, кабмин пытается поддерживать позитивный фон. В частности, министр финансов Антон Силуанов заявил, что ожидает перевыполнения плана по нефтегазовым доходам и роста расходов — они превысят заложенные в действующий трехлетний бюджет.

Опрошенные «Октагоном» специалисты предупреждают, что к статистике нефтегазовых доходов есть большие вопросы. При достижении заявленных целей станет практически неизбежным увеличение налогового бремени. В чем именно оно будет заключаться, станет понятно после обнародования «Основных направлений бюджетной, налоговой и таможенно-тарифной политики», которые принимаются в пакете с трехлетним бюджетом.

В публичных выступлениях представители власти и экономисты до последнего времени обходили эту тему стороной.

ЛОНДОН, 4 сентября — «Страна.УА»

Китай стал главным кредитором РФ после введения западных санкций. За 1,5 года войны крупнейшие китайские кредиторы предоставили миллиарды долларов российским банкам, а влияние Китая на российский банковский сектор увеличилось в четыре раза, сообщает Financial Times. Аналитики считают это целенаправленными усилиями Пекина по продвижению юаня как глобальной альтернативы доллару.

Согласно данным Центробанка РФ, Промышленный и коммерческий банк Китая, Банк Китая, Строительный банк Китая и Сельскохозяйственный банк Китая увеличили свои совокупные вложения в РФ с \$2,2 млрд до \$9,7 млрд с февраля 2022 года по март 2023 года. Также за этот период доллар и евро упали до менее половины экспортных платежей РФ, а доля юаня выросла до 16%.

НЬЮ-ЙОРК, 8 сентября — Bloomberg

Россия планирует в ближайшие три года продавать свой трубопроводный природный газ Китаю почти вдвое дешевле, чем Европе.

Ожидается, что в следующем году цена на газ для Китая составит в среднем \$271,6 за 1000 м³ по сравнению со средним показателем в \$481,7 для клиентов в Европе и Турции, согласно экономическому

прогнозу до 2026 года, представленному премьер-министру Михаилу Мишустину.

В прошлом году Россия продавала газ Китаю по средней цене \$277,1, тогда как цена для Европы и Турции составляла в среднем \$983,8.

В этом году Россия планирует продавать свой газ Китаю в среднем по \$297,3 по сравнению со средним показателем в \$501,6 для Турции и остальных европейских клиентов.

Россия прогнозирует, что экспорт трубопроводного газа в этом году составит 97 млрд м³ по сравнению с более чем 131 млрд м³ в 2022 году. Ожидается, что объемы вырастут до 126 млрд м³ в 2026 году на фоне постепенного увеличения поставок по газопроводу «Сила Сибири».

Пока говорить о том, что Китай скупает Россию оптом и по дешевке, преждевременно. Но Пекин настроен прагматично и прекрасно понимает, чего именно он хочет. Чего хочет Россия, наша власть, видимо, сама не знает, поскольку желанное вхождение в Запад невозможно, а жить своим умом в режиме автаркии она не умеет и не хочет.

МОСКВА, 8 сентября — «Накануне.Ру»

Почти треть российских элит считают, что России нужно пойти на уступки Западу ради снятия санкций. Таковы результаты опроса ВЦИОМ совместно с «Росконгрессом».

Онлайн-опрос проводился среди пользователей Единого личного кабинета Фонда «Росконгресс», принявших участие в Петербургском международном экономическом форуме в июне 2023 года. Поэтому его результаты в значительной степени отражают позицию российских элит.

В докладе отмечается, что есть мнение, что российской власти нужно стремиться к отмене санкций ценой уступок Западу. Эту идею поддержали 30% опрошенных. Не поддерживают 38%. Еще 32% не определились.

То, что западные санкции скорее вредны для России, считают 25%. Скорее полезны — 32%. Еще 38% — что есть и польза, и вред.

Такое же разделение — по вопросу, следует ли России активнее применять свои санкции против западных стран и компаний. 39% ответили, что следует, 38% — что нет.

А вот по другим вопросам мнения более определенные. Так, чуть более 50% отметили, что политика параллельного импорта оказала положительное влияние на экономику и на жизнь людей. Только 15% сказали, что отрицательное.

Еще более однозначное отношение к политике импортозамещения. 71% считают ее полезной для экономики. Правда, положительное влияние на качество жизни граждан РФ отметили лишь 59%. При этом 77% ответили, что нужно активно налаживать внутреннее производство необходимых товаров, во вторую очередь искивая возможности для импорта. Прежде всего импортозамещение необходимо в информационных технологиях. Его назвали 59%.

Интересно, что только 39% считают, что нынешняя экономическая политика правительства соответствует концепции суверенного развития России. 11% считают, что нет. А почти 50% не могут определиться. То есть результаты опроса показывают разделение или неопределенность в элитах.

Экономист Михаил Хазин считает, что в реальности 80% элит настроены на замирение с Западом.

КУЛЬТУРНАЯ ВОЙНА

Настоящая внутренняя угроза для СССР исходила не от «неформальных», а как раз от «формальных» элементов: от идейно оскудевшей и двусмысленной правящей элиты, от деятелей науки, искусства и СМИ, рвавшихся к Западу, наконец, от омещанивания огромных пластов населения во главе с интеллигенцией

Троянский конь культурной свободы. Часть XVI.

«Неформальные» порывы к Западу

После выпусков, посвященных западной контркультуре, естественно обратить взор в сторону СССР. Какими были контркультурные движения в нашей стране? Каков был их генезис и историческая роль?

В 1980-е годы в СССР вошел в употребление термин «неформалы». Он обозначал с уничижительным оттенком любые молодежные объединения вне официальных структур ВАКСМ от клубов по интересам до подростковых банд. Но вскоре это слово стало синонимом контркультурных сообществ (хиппи, панков, металлистов и др.). В данной статье мы включим в это понятие и более ранние субкультуры. Кроме того, мы обсудим и сопоставим с ними такой феномен, как бардовское движение — наиболее массовое культурное явление, противопоставлявшее себя официальным организациям и идеологии.

Первая молодежная субкультура в СССР возникла еще в конце сороковых годов. С легкой руки фельетониста журнала «Крокодил» (от 10 марта 1949) она получила название «стиляги». Представители этой группы резко отличались своим внешним обликом и поведением от остальной советской молодежи. Они рядились в вызывающе яркую одежду — по возможности американскую, игнорировали политику, обожали всё западное, относились с презрением к общепринятым моральным нормам, общались на собственном сленге. Важное место в их самоидентификации и досуге занимали джаз и зарубежные танцы, особенно буги-вуги, позже — рокабилли и рок-н-ролл.

Отметим на полях, что натовский журнал *Revue militaire générale* в октябрьском номере 1958 года прямо писал о том, что джаз, рок-н-ролл и другая современная танцевальная музыка могли бы быть полезны для борьбы с коммунизмом и идеологического подрыва советской молодежи.

У стиляга существовал западный аналог — британская субкультура «тедди» 1950-х годов. Однако между ними имелось одно принципиальное различие. Тедди представляли молодежь из низов общества — из рабочего класса, получившего в послевоенные годы доступ к определенному материальному благополучию. Главным движущим механизмом их субкультуры было стремление социально «приподняться» — хотя бы символически — через подражание высшим слоям британского общества. Стиляги же сами были золотой молодежью, детьми советской элиты. Они тоже стремились «при-

подняться», в данном случае над «серой» массой, а объектом их подражания была «заграница». Эта коренная разница затем воспроизводилась во многих возникших позже контркультурных течениях. На Западе зачинатель — низовая молодежь, в СССР — привилегированная.

Мотив «серости» советской жизни, одежды, музыки, поведения типичен вообще для всех контркультурных движений в СССР, а также для всей антисоветской пропаганды (причем вплоть до сегодняшнего дня). Хотя по содержанию, динамике и возможностям, которые эта жизнь предоставляла, ничего серого в ней не было. Таковой она могла казаться лишь на поверхности, да и то с натяжкой. Заметим при этом, что западные тедди, моды, битники и хиппи тоже противопоставляли свой стиль жизни серости окружающей их реальности.

Существует множество подходов, определяющих и разграничивающих понятия контркультуры и субкультуры. Стиляги, по любым критериям, — это типичная субкультура, далеко недотягивавшая до контркультуры, хотя бы потому, что она не производила никакой собственной культурной продукции и была слишком многочисленна. Однако в зародыше у них всё-таки имелся контркультурный потенциал, выражавшийся в скрытой ненависти к советскому обществу вкупе с социальным высокомерием.

С позиции идеологии свободы в духе Конгресса за свободу культуры (КСК), ко-

торый мы подробно обсуждали в статьях данного цикла, стильга положено считать «нонконформистами». Хотя, обособляясь от окружающего их общества, они проявляли предельный, буквально вождельюющий конформизм по отношению к образу Западу, который транслировался через культовые фильмы (типа «Серенады Солнечной долины»), музыку, танцы, рассказы дипломатов и их детей и т. д.

Со стильгами боролись, что, конечно, обостряло их внутреннюю враждебность. Они появились в самый разгар «борьбы с низкопоклонством перед Западом» и «безродным космополитизмом». Пресса их нещадно высмеивала и позорила. Стиляги вывьяли, порицали на комсомольских собраниях, делали им выговоры. Случалось, что их отчисляли из вузов и исключали из комсомола. Видимо, эти меры оказались достаточно действенными, поскольку к началу шестидесятых годов субкультура стильга практически исчезла.

Ее угасание имело и другие весомые причины. В атмосфере оттепели «стиляжный» эпатаж стал выглядеть неактуальным, так как официальное отношение к западным веяниям смягчилось, джазовая музыка перестала считаться чем-то вызывающим, ослабли цензурные ограничения. В контексте «развенчания культа личности Сталина» возникло иное поле для идейных споров и выражения критических настроений. Кроме того, на Западе появились рок-музыка и контркультура шестидесятых, которые задали новые тенденции

в сфере внешнего облика, вкусов и поведения.

Однако легко заметить, что время заката стиляга отделено от момента появления советских битломанов, хиппи и прочих adeptов западной контркультуры периодом в несколько лет. Этот отрезок, длившийся примерно до 1967–1968 годов, стал эпохой подъема внесистемного движения совершенно иного рода — авторской (или бардовской) песни.

Авторская песня лишь отчасти сближается с контркультурными явлениями. Если бы не существовало холодной войны, ее можно было бы рассматривать, не выходя за рамки русской литературной традиции, в которой социальная сатира, критика бюрократизма и власти занимают почетное место еще с конца XVIII века. Но в реальном историческом процессе любые критические мотивы в поэзии бардов воспринимались обществом как скрытый антисоветизм, каким бы общечеловеческим и гуманистическим ни было содержание текстов. А антисоветизм был неотделим от прозападности. Кроме того, сам жанр авторской песни представлял антитезу советской массовой песни — одного из знаковых жанров официальной культуры.

Отметим, что в 1950–1960-е годы авторская песня под гитару возникла в разных странах примерно одновременно и независимо друг от друга: во Франции, Италии, ФРГ и ГДР, странах Латинской



Мария Лапухина. Рок в СССР. 2023

КУЛЬТУРНАЯ ВОЙНА

Продолжение. Начало — на стр. 11



(ИЗ СЕРИИ «ТИПЫ, УХОДЯЩИЕ В ПРОШЛОЕ»)

ПРОШЛАМ летом мы со знакомым агрономом брели по ржаному полю. И вот я заметил один, резко выделяющийся из массы ржи колос. Он был выше всех остальных и гордо покачивался над ними.

— Смотрите, — сказала я агроному, — какой мощный, красивый колос! Может быть, это какой-нибудь особенный сорт? Агроном безжалостно сорвал колос и протянул мне:

— Понимаете в этом красивом колосе нет совсем зёрна. Это колос-тулупен, он берёт плату и всё прочее от природы, но не даёт хлеба. В народе его называют пустоколоска. Есть и цветы также в природе — выродки. Они часто красивы на вид, но внутренне бессодержательны и не плодоносят, называются пустоцветом. Так вот и этот колос...

— Колос-стиляга! — воскликнула я.

— Пришёл черёд удивляться агроному: — Как вы сказали?

— Стиляга, — повторил я и рассказал агроному следующую историю.

В студенческом клубе был литературный вечер. Когда окончилась деловая часть и объявили танцы, в дверь зала показались юноша. Он имел изумительно красивый вид: спина куртки яркоокрашена, а рукава и полы зелёные: таких широченных штанов канареечно-орехового цвета я не видел даже в годы знаменитого кэша; ботинки на нём представляли собой хитроумную комбинацию из чёрного и красной замши.

Юноша обнёс о косяк двери и как-то на редкость развязным движением закинул правую ногу на левую, после чего обнаружилось, что ноги, которые, казалось, сделаны из кусочков американского флага, — так они были ярки.

Он стоял и прерывисто остротенными глазами оглядывал зал. Потом юноша направился в нашу сторону. Когда он подошёл, нас обдало таким запахом парфюмерии, что я невольно подумал: «Наверное, ходячая реклама ТЭЖЭ».

— А, стильга, пожаловал! Почему на доклад опоздал? — спросил кто-то из нашей компании.

— Мои вам пять с кисточкой! — ответил юноша. — Опоздал сознательно: боялся сломать скалку от зевоты и скуки... Мумочку не видели?

— Нет, не пошлалась.

— Жаль, танцевать не с кем.

Он сел. Но как сел! Стул повернул спинкой вперёд, обнял его ноги, просунул между ножками ботинки и как-то невероятно загнув локти, явным расчётом показать лоски. Губы, брови и тонкие усики у него были накрашены, а причёска «перманент» и манжюру могла похвастаться первой модница Парижа.

— Как дела, стильга? Всё в балетной студии?

— Валяет в прошлом. Отшартовался. Пришёл пока к цирку.

— К цирку? А что скажет княгиня Мария Алексеевна?

— Княгиня? Мария Алексеевна? Это ещё что за птица? — изумился юноша.

Всё рассмеялись.

— Эх, стильга, стильга! Ты даже Грибоедова не знаешь...

В это время в зале показалась девушка, по виду спортивная с обложки журнала мод. Юноша гаркнул на весь зал:

— Мумя! Мумочка! Кис-кис-кис!

Он поминал пальцем. Ничуть не обидевшись на такое обращение, девушка подорнула к нему.

— Топнем, Мумя?

— С удовольствием, стильгочка!

Они пошли танцевать...

— Какой странный юноша, — обратился я к своему соседу-студенту. — И фамилия странная: Стиляга — впервые такую слышу. Сосед рассмеялся:



— А это не фамилия. Стилягами называют сами себя подобные типы, на своём птичьим языке. Они, видите ли, выработали свой особый стиль в одежде, в разговорах, в манерах. Главное в их «стиле» — не походить на обыкновенных людей. И, как видите, в подобном стремлении они доходят до неадекватности, до абсурда. Стиляга знакомый всем, страй и врёмёй, но не знает, как вы могли убедиться, Грибоедова. Он детально изучил все фоксы, танго, румбы, линды, но Мичурин путает с Менделеевым и астрономией. Он знает наизусть все арии из «Сильвы» и «Марицы», но не знает, кто создал оперы «Иван Сулавий» и «Князь Игорь». Стиляги не живут в полном и в нашем понятии этого слова, а, как бы сказать, порхают по поверхности жизни... Но посмотрите.

Я и сам давно заметил, что стильга с Мумочкой под музыку обычных танцев — вальса, кряковика — делают кивнито ушами сложное и непонятное движение, одностороннее и не хапкан и на пляску дикарей с Огненной Земли. Кривляются они с упорительным старанием в самом центре круга.

Оркестр замолчал. Стиляга с Мумочкой подошли к нам. Запах парфюмерии раздался терпким запахом лоты.

— Скажите, молодой человек, как называется танец, который вы танцуете?

— О, этот танец мы с Мумочкой отработывали полгода, — самодовольно объявила юноша. — В нём шикарно сочетается ритм тела с выражением глаз. Угните, что мы, я и Мумя, делаем и образцы, и манеры на то, что главное в танце — не только движение ног, но и выражение лица. Наш танец состоит из 177 вертикальных бросов и 192 горизонтальных пируэтто. Каждый брос или пируэтто сопровождается определённой присущей данному бросу или пируэтту, улыбочкой.

— Терпсихора? Кажется, так вы сказали? Какое шикарное имя! Кто это?

— Терпсихора — это моя жена.

— Она танцует?

— Разумеется. И ещё как! В пьеске святого Витта она использовала 334 бросов и 479 пируэтто!

— Пьеска святого Витта? Здорово! Даже я такого танца не знаю.

— Да что вы?! А ведь это сейчас самый модный танец при дворе французского короля Генриха Гейне.

— А и где-то слышал, что во Франции нет королей, — робко возразила Мумочка.

— Мумя, замри! — с чувством превосходства заметил стильга. — Не проявляй свою невоспитанность. Всем известно, что Генрих Гейне — не только король, но и французский поэт.

Гомерический хохот всей компании покрыл эти слова. Стиляга отнёс его в адрес Мумочки и смеялся громче всех. Мумя сконфузилась, покраснела и обиделась.

— Мумочка, не дулись. Убери сердитки со лба и пойдём топнем «стилягу де-дри»...

Мумя улыбнулась, и они снова принялись за свои кривляния...

— Теперь вы знаете, что такое стильга? — спросил сосед-студент. — Как видите, тип довольно редкий, а в данном случае единственный на весь зал. Однако находятся такие девушки и парни, которые завидуют стильгам и мумочкам.

— Завидуют? Этой мерзости?! — воскликнула с негодованием одна из девушек. — Мне лично плязнуть хочется.

Мне тоже захотелось плязнуть, и я пошёл в курительную комнату.

Д. БЕЛЯЕВ

Журнал «Крокодил» от 10 марта 1949. Фельетон Д. Беляева «Стиляга»

Америки и Восточной Европы. И во всех случаях, каким бы ни был государственный строй, в ней звучали социально-критические мотивы. Однако в СССР, в силу исторической и культурной специфики, барды сыграли более важную роль.

В период оттепели существовали и другие страты с антисистемным зарядом — прозаики и поэты-шестидесятники, художники и академические композиторы-авангардисты, некоторые кинематографисты, КВН и юмористы (широко развернувшиеся позже — в семидесятые), наконец, диссидентское движение. Но именно авторская песня, исполнявшаяся в дружеской атмосфере и широко распространявшаяся в виде недавно вошедших в обиход магнитофонных записей, оказалась особенно влиятельным жанром. Текст в ней со смысловой точки зрения был наиболее важной составляющей, однако нельзя недооценивать и колоссальную сплавляющую роль музыки.

Бардовское движение включало не только ставших знаменитыми авторов, таких как Окуджава, Высоцкий, Галич, Городницкий, Никитин, Ким и др. Его важнейшей частью были многочисленные КСП (клубы самодельной песни), появившиеся в конце 1950-х годов, а также вся студенческая среда, в жизнь которой органично вписались песни под гитару — в строительных отрядах, походах, экспедициях, на вечерах и днях рождения (в первые годы КСП расшифровывалось как «конкурс студенческой песни»).

Содержание авторских песен было отнюдь не только критическим по отношению к советской действительности. В них чаще затрагивались такие темы, как дружба, любовь, путь к неизведанному, романтика

путешествий, война, верность и предательство и др. В подавляющем большинстве случаев ценностная направленность была вполне гуманистической. Во многом это было отголоском романтизма XIX века с перенесением в советскую реальность.

В чем же заключаются их собственно контркультурные черты? По этой проблеме по сей день нет концептуальных работ, хотя существует немало публицистических и научных текстов о бардах, где встречается термин «контркультура». Сложность в том, что само это понятие выведено из новейшей истории западных обществ и его невозможно механически перенести на специфическое для СССР явление. Для прояснения вопроса выделим наиболее существенные с этой точки зрения признаки бардовской песни.

Ее контркультурность, или, скажем, культурная альтернативность с антисистемным зарядом наблюдается по трем направлениям:

- 1) сам способ бытования жанра,
- 2) отношение официальных инстанций,
- 3) содержание произведений.

Что касается первого пункта, то главное здесь — альтернативность по отношению к массовой и эстрадной песне. Естественная среда, из которой вышла авторская песня, — это узкие кружки друзей и родственников с их обособленностью, интимной и доверительной атмосферой. Песни объединяли невидимыми нитями, создавали и закрепляли чувство взаимопонимания между отдельными личностями, близкими друг другу по жизнеощущению, по ценностному и духовному складу.

Таким образом песня содействовала формированию и сплочению позднесо-

ветской интеллигенции как отдельной страты, которая противопоставляла себя массово-коллективистскому началу и была настроена по умолчанию или откровенно оппозиционно. Разумеется, советская власть, начавшая погрязать в косности и бюрократизме, а идеология — в фальши и догматизме, давали для этого повод. Но и сама интеллигенция всё больше омещанивалась, погружаясь в мир уютного междусобойчика и самолюбования. Песня укрепляла и сакрализовывала это состояние. Хрестоматийный пример в этом отношении — творчество Булата Окуджавы.

По второму критерию — позиции государственной власти — контркультурный характер очевиден. Спектр отношения власти к бардам варьировался от настроенного до резко отрицательного. Даже авторы, у которых нельзя было найти ни строчки открыто антисоветского содержания (Городницкий, Окуджава и др.), могли рассчитывать максимум на снисходительное игнорирование. Не говоря уже о явных фрондерах во главе с Александром Галичем, подвергавшихся прямым гонениям.

Проблемен был также статус автора-исполнителя, который официально не существовал, и поэтому любая концертная деятельность с зарабатыванием денег попадала в разряд нелегального предпринимательства. Барды, как правило, имели другие профес-

сии — литературные, актерские, научные, технические — и параллельно работали в жанре авторской песни.

Теперь о содержании. В непосредственной критике и высмеивании системы недостатка не было. Вспомним хотя бы «Рассказ технолога Петухова» Ю. Визбора (1964), «Вариации на цыганские темы» В. Высоцкого (1967) или «Адвокатский вальс» Ю. Кима (1969). Такие барды, как Галич и Ким, прямо участвовали в диссидентском движении.

Однако в качестве антисистемности воспринималось не только это. Антисоветское ощущение возникало и просто от показа низовой советской действительности, от юмора, доходящего до горькой иронии,

а также от использования нецензурной или близкой к ней лексики. Показательно в этом отношении обращение к блатному жанру. Ведь уголовная субкультура с ее системой ценностей, традициями, ритуалами и фольклором была явственно антисоветской.

У бардовской песни есть еще одно непосредственно касающееся нашей темы свойство. Это глубинный лейтмотив свободы, который был органично присущ ей на всем протяжении развития жанра. Сама форма бытования песни была ее воплощением. Но свобода воспевалась отнюдь не только как свобода от советской системы. Ее смысловое поле было намного шире и часто не имело ничего общего с антисоветизмом. Это была и свобода открывателя неизведанного — свобода первопроходца и путешественника, свобода внутренней жизни, свобода творчества и созидания.

Несмотря на то, что понятия смешивались, это было всё же нечто иное, чем свобода от моральных установок, свобода наркотического трипа или сексуальная свобода западной контркультуры. Уже этого достаточно, чтоб рассматривать свободу западного «тройного коня», а как более сложное и органичное для русской культуры явление. Изначально эта свобода не была инспирирована извне как идеологическая конструкция с двойным дном. Однако по факту она резонировала с западной идеологией культурной свободы. В этом неоднозначность ситуации.

Движение бардов отличалось от контркультуры также тем, что не имело разрушительной направленности в отношении традиционной культуры. Оно и само было ветвью русской высокой культуры, если уж придерживаться западных критериев разделения на высокое и массовое, которые опять-таки не вполне применимы к советской действительности.

В противоположность субкультурам, подражавшим Западу, бардовское движение было самобытным и творчески независимым. Его главной движущей силой было стремление к внутренней санации общества, к восполнению некоего духовного вакуума, к укреплению межличностных связей. А это функции, свойственные многим художественным жанрам самых разных эпох и народов.

Случилось так, что это движение сыграло определенную роль в расшатывании СССР, но роль эта в целом была второстепенной. Если бы СССР не был развален, бардовскую песню, возможно, рассматривали бы как иммунный ответ культуры, способствовавший сохранению ее жизнеспособности и творческого духа, как искусство, своей камерностью сбалансировавшее перекокс в сторону массовых жанров и, соответственно, способствовавшее гармонизации индивидуального и коллективного.

В последней трети шестидесятых в среду советской молодежи начала про-



Юлий Ким и Булат Окуджава

КУЛЬТУРНАЯ ВОЙНА



Лужники, 1989 г. Московский международный рок-фестиваль, организованный «Центром Стаса Намина» и Советским комитетом защиты мира

никать западная контркультура: рок-музыка, битломания, хиппи, джинсы, длинные волосы, наркотики. Новые неформалы к началу 1970-х годов образовали целое движение в масштабе страны с самоназванием «Система», включавшее места тусовок во всех крупных городах и сеть «флетов» — квартир, где каждый хиппи мог провести ночь. Со временем к «Системе» присоединились панки и металлисты.

Несмотря на разветвленность движения, его численность была невелика по сравнению с общим числом молодежи. И вновь это были городские дети, в основном из семей интеллигенции и номенклатуры. Хотя их идеология, как и на Западе, изначально основывалась на неприятии потребительства и бытового комфорта, контркультурщики вскоре превратились в настоящий авангард потребительства. Их атрибутика в СССР (записи рок-музыки, джинсы, хорошая звуковоспроизводящая аппаратура и т.д.) была дорогой и дефицитной. Щеголять ею и задавать тон могли только хорошо обеспеченные.

В рамках нашей работы нет необходимости подробно излагать всю историю развития советской контркультуры с ее отдельными субкультурами. Главное — выделить их общие свойства, основное из которых — вторичность и подражательность. Советские контркультурщики были ущербны как по отношению к западным собратьям, так и по отношению к советской культуре. Американо-британская контркультура никогда не подразумевала благолепного возвеличивания каких-либо внешних сил, стран или культурных моделей. Наша же была полностью пленена Западом.

Ценностный комплекс, игравший роль приманки для советского населения, был сплавом собственно контркультурных ценностей с ценностями, которым западная контркультура теоретически себя противопоставляла: максимальная личная свобода, бесшабашность, вечная подростковость, нескончаемый праздник, максимум сиюминутных удовольствий и одновременно материальный достаток, потребительские блага, социальное высокомерие и блеск высшего слоя буржуазных обществ. Подобное сочетание, естественно, оказывалось наиболее привлекательным для менталитета с мешанско-потребительской основой.

И у нас, и на Западе контркультура боролась с существующим (консервативным) укладом. Асимметрия в том, что на месте глубоко антихристианского настроения западной контркультуры у нас стоял поверхностно антисоветский. Хотя многие лидеры русской контркультуры вполне впитали и антихристианские флюиды западных коллег (ню-эйдж, гностику, неоязычество).

По-настоящему «своя» музыка у советской контркультуры появилась лишь на излете семидесятых годов. Но и тут, несмотря на то, что русский рок многое унаследовал от бардовской культуры и советских ВИА, по отношению к западному он был в огромной степени вторичным.

Можно утверждать, что полноценная контркультура оформилась в СССР именно вместе с русским роком. Такая задержка отчасти объясняется структурными причинами: в советской системе просто не существовало необходимых условий и возможностей для развития независимой от государственных организаций деятельности по организации концертов и звукозаписи. Поэтому близкие к року направления практически не могли выйти за рамки полулегальной самодельности.

Заметим, что в семидесятые годы отношение власти к хиппи и прочим субкультурам было более мягким, чем в свое время к стилям. Неприятности, которые они имели с милицией и КГБ, как правило, ограничивались «профилактическими беседами». Мера в виде исключения из вуза или комсомола применялась крайне редко.

Более широкие возможности начали появляться в начале восьмидесятых (Тбилисский рок-фестиваль, Ленинградский рок-клуб и др.). То, что этому активно содействовал КГБ, уже давно ни для кого не секрет. Об этом существует огромное количество свидетельств в виде статей, интервью и воспоминаний. В основном их авторы — прямые участники тогдашнего рок-движения. Но есть некоторое количество подтверждений — менее словообильных — и со стороны номенклатуры и работников «компетентных органов».

Мы не будем здесь останавливаться на конкретных примерах или цитатах, поскольку всё это более-менее табуированная литература, к которой необходимо относиться с соответствующими предосторожностями.

Однако нет никаких оснований подвергать сомнению общую картину, притом что любому человеку, мало-мальски знакомому с жизнью в СССР, ясно, что без надзора КГБ в 1980-е годы никакой андеграунд в принципе не мог легализоваться.

Действия КГБ и номенклатуры авторы объясняют по-разному: от желания власти «организовать и возглавить», чтобы снять напряжение, связанное с подпольностью движения, или чтобы просто взять под контроль неформалов, до планов взрастить авангард для будущего разрушения страны. На наш взгляд, одно не исключает другое, с учетом того, что у деятелей разного ранга могли быть совершенно разные мотивации.

На новый уровень раскрутка рока вышла с приходом к власти Горбачёва в 1985 году. В конце 1985 года по указу В.Гришина — первого секретаря Московского горкома партии — была создана Московская рок-лаборатория. Рок-клубы, концерты, фестивали и записи стали множиться по всей стране, и движение быстро приобрело истинно массовый характер.

У всех было на слуху имя такого рок-идеолога, как Артемий Троицкий, сыгравшего также важную роль в налаживании связей между советским и за-

падным рок-сообществами. Функцию подобного «моста» взял на себя и созданный в 1987 году «Центр Стаса Намина» — первое в СССР негосударственное продюсерское агентство и студия звукозаписи, получившее благодаря элитным связям Намина (Намин — внук Анастаса Микояна) огромные организационные, медийные и материальные возможности. Нельзя не вспомнить и американскую певицу и продюсера Джоанну Стингрей, которая оказала сильное влияние на Виктора Цоя и вообще на всю рок-среду в СССР. Возможность ее связи с ЦРУ по сей день остается предметом пересудов (хотя основательных подтверждений выявлено не было).

Кульминация рок-движения пришлась на бурные перестроечные годы и период распада СССР с развязкой в виде «рока на баррикадах» в дни ГКЧП 18–21 августа 1991 года. После этого движение стало быстро разлагаться, утратив единство и смысл: рок сделал свое дело, рок может уходить. Его остатки за несколько лет полностью влились в масскультуру. Позже, в 2008 году, MTV Russia даже упразднила отдельную номинацию, существовавшую для рока («Лучший рок-проект года»), окончательно смешав всё в общем котле поп-музыки.

Подводя итоги, скажем, что контркультурные явления в СССР питались из двух источников. С одной стороны — это западная «машина соблазна». С другой — смысловые провалы советской системы. По сути, начиная с послевоенного периода СССР не предложил от своего имени ничего крупного в качестве духовной альтернативы. Ведущим вектором стало консервативное охранительство. Осуждение «неправильной» молодежи и обличение «тлетворного влияния Запада» в условиях обмирщения системы могли лишь замедлить начавшийся процесс. А эпизод культурного и научно-технического оптимизма шестидесятых остался кратковременным всплеском на исходе эпохи модерна.

Вместе с тем история и социология советской контркультуры показывают, что от стиля до перестройки ее проявления были не болезнью системы, а скорее неким симптомом, да и то не слишком опасным. До перестройки контркультура не представляла серьезного вызова для системы, как это было в США, где она снесла все ценностные устои предшествовавшего общественного уклада. Настоящая внутренняя угроза для СССР исходила не от «неформальных», а как раз от «формальных» элементов: от идейно оскудевшей и двусмысленной правящей элиты, от деятелей науки, искусства и СМИ, рвавшихся к Западу, наконец, от омещанивания огромных пластов населения во главе с интеллигенцией.

Продолжение следует.

Селестен Комов, Иван Лобанов, Виталий Канунников, Тони Зиверт



Группа «Коррозия металла» во время концерта «Рок на баррикадах», 22 августа 1991 года

КЛАССИЧЕСКАЯ ВОЙНА

В годы Великой Отечественной войны в строй ежедневно возвращали дивизию обстрелянных воинов, в основном из числа легко раненых

Нам нужен главный хирург СВО

Раненые — это солдаты и офицеры в момент ранения, при поступлении в госпиталь и во время длительного лечения, потом — это выздоровевшие; кто-то из них станет инвалидом по ранению, кого-то врачи не смогут спасти из-за тяжести ран. Воюющие за свою страну это лучшие люди своего государства, достойные огромного внимания и заботы со стороны своих сограждан. Но как эти внимание и заботу обеспечить самым лучшим образом?

Известно, что в локальных войнах (Вьетнам, Корея, Афганистан, Чечня и др.) соотношение убитых и раненых составляет 1 к 3.

Также известно, что войны каждой следующей эпохи существенно отличаются от войн эпохи предыдущей. Современные

локальные конфликты стали войной ракет, умных снарядов, дронов (БПЛА), электронного противодействия. И сразу изменился характер ранений. Если в Великую Отечественную войну преобладали ранения пулевые, то в Афганистане увеличилось количество минно-взрывных травм и ранений — до 30% от общего числа раненых. В современных боевых действиях, по данным открытой печати, существенно возросло количество осколочных ранений — до 70–80 и даже 90%. Значит, должно быть больше сочетанных ранений, при которых повреждены несколько сегментов человеческого тела, например, голова + конечности, конечности + живот, голова + грудь, голова + грудь + живот + конечности и т.д. Шансы на выживание, соответственно, понижаются у раненых с большим числом пораженных сегментов тела.

В годы Великой Отечественной войны была создана оптимальная система оказания медицинской помощи, состоявшая из следующих основных элементов: сбор раненых на поле боя, оказание первой медицинской помощи, оказание квалифицированной и специализированной хирургической помощи, реабилитационное лечение. Оказывалась помощь и хирургическая, и терапевтическая. Этой работой руководили главные хирурги и терапевты фронтов, которые подчинялись главным специалистам Красной Армии и Военно-Морского Флота. Главным хирургом Красной Армии был академик АН СССР Н. Н. Бурденко. Его помощниками и заместителями были выдающиеся хирурги — профессора С. С. Гирголав, В. В. Гориневская, В. С. Левит, В. Н. Шапов, С. С. Юдин. Главным хирургом ВМФ был профессор Ю. Ю. Джанелидзе.

Раненых и больных было очень много: сотни тысяч. Зато в строй возвращали 78% от числа раненых и больных. А это были уже обстрелянные и опытные бойцы. В довоенные годы советское государство не жалело сил и средств на подготовку медицинских кадров гражданского здравоохранения и военно-медицинской службы.

Данный фактор оказался одним из важнейших в обеспечении Победы над фашистской Германией, у которой деятельность медицинской службы не была столь эффективной. Германия не смогла быстро восполнять свои боевые подразделения живой силой из числа излеченных раненых.

Воины Красной Армии знали, что медицина СССР находится на высоком уровне



Главный хирург Красной Армии Н. Н. Бурденко во время операции

и были уверены, что медицинская помощь им будет оказана своевременно и в полном объеме. Что имело колоссальное психологическое значение для воинов, идущих в бой.

В новой России, в период, когда Министерство обороны РФ возглавлял Сердюков, были безвозвратно расформированы многие госпитальные базы (в том числе хирургической направленности) военно-медицинской службы, которые в совокупности составляли ее костяк и были мощным резервом системы здравоохранения нашей страны. Сердюков посягнул даже на Военно-медицинскую академию — кузницу военно-медицинских кадров, но не успел совершить это преступление. Зато закрыл военно-медицинские факультеты в Саратове, Нижнем Новгороде, Омске, Куйбышеве (ныне Самара). Успел разгромить многие госпитали в стране, в том числе и в Санкт-Петербурге — крупный 442-й Окружной военный клинический госпиталь (его хирургическое отделение так и не удалось восстановить до настоящего времени). Разгром военной медицины сочетался с «оптимизацией» гражданского здравоохранения, которое было сокращено в четыре раза по числу коек и больниц в сравнении с 1991 годом.

В этом году руководителями страны официально было заявлено, что в России не хватает 25,2 тысячи врачей. Много это или мало? За «идеальный» минимум, который говорил бы о достаточности кадрово-

го обеспечения, специалисты в мире берут контрольную цифру — 20,7 врача на 10 тыс. населения. Росстат сообщил, что в нашей стране 58,4 врача на 10 тыс. жителей. То есть более чем достаточно. Так откуда взялась нехватка в 25,2 тысячи врачей? Между прочим, это 4 млн 280 тысяч пациентов, не прикрытых, не обеспеченных врачами различных специальностей!

Следовательно, статистика необъективна, а потому и не помогает руководителям здравоохранения принимать верные решения.

Например, в докладе главного внештатного хирурга Минздрава России А. Ш. Ревишвили прозвучало: «С 2016 по 2021 год количество... хирургов в российских медучреждениях сократилось с 20 683 до 18 799 (сокращение составило 9,1%)». Вывод: в стране имеет место нехватка хирургов. И вот выходит постановление правительства РФ от 20.12.2022 г. № 2351 о том, что терапевты и педиатры могут, проучившись несколько месяцев, стать хирургами, анестезиологами-реаниматологами, травматологами-ортопедами. Однако, чтобы стать хирургом, надо иметь к этому призвание. Не каждый врач может быть хирургом. Подготовка хирурга занимает годы. За 1296 часов, и тем более за 504 часа хирурга не подготовить.

Какая будет зарплата у новоиспеченных хирургов, анестезиологов-реаниматологов и травматологов-ортопедов? Стипендия у студента-медика — две тысячи

рублей, и он больше работает на стороне, чтобы выжить, чем учится в своем вузе. При этом и качество подготовки будущих врачей падает. И кто-то думает, что таким образом будут решены проблемы медицины и хирургии? Это латание дыр, а не системное решение вопросов государственной помощи раненым.

Задача оказывать качественную и своевременную хирургическую, терапевтическую, реабилитационную и иную медицинскую помощь раненым ставит острые организационные вопросы для всей системы здравоохранения. Система высшего медицинского образования является ее фундаментом и ростковым слоем. Главным организационным вопросом в оказании хирургической помощи раненым является

вопрос создания института главного хирурга специальной военной операции (СВО) и других главных медицинских специалистов (терапевт, инфекционист и др.). Такой специалист со своим аппаратом, кадровыми и материальными ресурсами тыла должен концентрировать в своих руках всю статистику по госпитализации и эвакуации раненых для ее анализа, организовывать оказание хирургической помощи при подготовке крупных операций наступательного или оборонительного характера, согласовывать со службой тыла объем ее медицинского снабжения, продумывать идеологию оказания хирургической помощи в условиях меняющейся военной обстановки, гибко менять структуру лечебно-эвакуационных мероприятий и пр. Взять, например, один простой вопрос возвращения легко раненых военнослужащих после излечения в свою воинскую часть для продолжения участия в боевых действиях. Сейчас все раненые, в том числе и легко, поступают на лечение (долечивание) в лечебные учреждения гражданского здравоохранения. Вооруженные силы страны их теряют. Хотя легко раненые должны лечиться в военных госпиталях и после выписки направляться обратно на передовую. Значение легко раненых для восполнения людских ресурсов в ходе боевых действий является первостепенным. В годы Великой Отечественной войны в строй ежедневно возвращали дивизию обстрелянных воинов, в основном из числа легко раненых.

Главный хирург армии, фронта, всех вооруженных сил — важнейший институт управления и анализа в период военных действий. Его эффективность уже в недавнем времени показали на протяжении почти 10 лет главные (ведущие) хирурги 40-й армии в Афганистане (П. Н. Зубарев, Э. В. Чернов, И. Д. Косачев, Г. А. Костюк и др.), которые своими грамотными организационными действиями обеспечили снижение послеоперационной летальности у раненых и пострадавших, спасение жизней многих из них. Министерство здравоохранения РФ и Главное военно-медицинское управление МО РФ не могут качественно и объективно выполнять функции главного хирурга СВО, они могут ему только помогать.

Сергей Варзин,
доктор медицинских наук, профессор
медицинской службы в отставке



Раненые красноармейцы во время прогулки в госпитале. 1941–1945

КУЛЬТУРНАЯ ВОЙНА

Отмена русских классиков на экзаменах — это та же отмена русской культуры, за которой последует отмена индивидуальности, сущности, а дальше — потеря государства и своего народа

«Лучше отменить ЕГЭ без Пушкина, чем Пушкина в ЕГЭ»

Скандальной инициативе с отменой произведений русских классиков в ЕГЭ можно быть благодарным. Мы проверили, что для нас значат наши писатели. Может, всем на них давно наплевать, и уже можно «сливать воду»?

**Ольга Калашникова, член
Союза художников России:**

Меня не удивила и не напугала позиция Минпросвещения по вопросу изъятия Пушкина и других русских классиков из обязательной программы ЕГЭ. Я уже несколько десятилетий вижу хитрые и подлые «телодвижения» этого министерства. Как вижу и родственную им позицию Министерства культуры. Всё, что происходит последние 35 лет, направлено против: против культуры, против просвещения, против нашего будущего. Всё, что происходит последние полтора года (годы СВО), только подтверждает эти выводы. А сейчас вот замахнулись на основы русской культуры, основы формирования нашего национального мироощущения. Молодое советское государство в 30-е годы XX века стало опираться на русских гениев, являя их народу как абсолютный камертон культуры, а нынешние менеджеры решили разом разрушить все наши культурные скрепы. Если рассматривать этих новых управляющих-менеджеров как врагов, то их позиция ясна и «правильна». Так относятся, например, на Украине к явлениям русской культуры. Почему сейчас они столь откровенны? Вот главный вопрос к политическому руководству нашей страны. Не потому ли, что обостряются классовые противоречия?

**Юрий Бардахчиев, актер
Московского театра «На досках»:**

Уже приводилось много возражений против этой странной инициативы, не хочется повторяться. Мне кажется, важнее всего одно-единственное: Минпрос забыл или вовсе не знал, что идет война и что ровно это — уничтожение русской классики — делают на Украине. Вот они-то понимают, что именно русская классика есть стержень и основание нашей идентичности, нашего самосознания, нашей устойчивости на этой земле. По ней и быют. Мы же, получаемся, сами подрубам тот корень, который единственно и связывает нас воедино как народ, как нацию.

Напомню фразу одного английского дипломата, который на вопрос, почему русские непобедимы, ответил: «Потому что они в школе изучают «Бородино»».

Пушкин, Лермонтов, Гоголь, Толстой, Достоевский и многие-многие другие, менее великие, уже всё сделали до нас и за нас — осознали и облекли в глубокие мысли и образы ту сущность, которой являемся мы как русские, создали нас как великую цивилизацию. Нам осталось только не потерять этот уникальный дар, не гнаться за чужим, а помнить, развивать и передавать потомкам свое.

**Ольга Кириллова, старший
преподаватель, кандидат философских
наук кафедры теории культуры,
этики и эстетики ИФиСПН ЮФУ:**

Судя по всему, отказ от Пушкина, Лермонтова и Гоголя в рамках ЕГЭ — это всё-таки фейк, информационный вброс, который

закономерно вызвал скорый возмущенный отклик общественности. В рамках навязываемой Западом «культуры отмены», в России не готовы для такого «оптимизированного» предательства со стороны собственного Министерства образования.

Классическая художественная литература — это о воспитании чувств. Наследие Пушкина, Лермонтова, Гоголя — это духовная основа русского человека, уже почти на уровне коллективного бессознательного. Начинать «оптимизировать» программу по литературе с отказа от классики — всё равно, что выбивать духовную почву государства.

Давид Демурчян, писатель-фантаст:

Исключение русских классиков из ЕГЭ — это обесценивание в глазах учащихся, пожалуй, главной составляющей школьного образования.

Это серьезный удар, который непременно дезориентирует новое поколение. Подростки потеряют последний стимул, который бы мог подтолкнуть их к внимательному изучению литературы.

В сегодняшних школах литература является побочным предметом. А удручающее духовное и моральное состояние выпускников есть уже настоящий побочный эффект такого подхода к обучению.

Литература — это первое соприкосновение детей с философией жизни. Поэтому исключать классиков просто недопустимо. Это бесчеловечный удар по будущему людей.

Мое отношение к Пушкину сакральное. Много из того, что происходило в моей судьбе, было «по Пушкину».

Мои ценностные понятия, мораль, понимание хорошего и плохого впервые приходили со страниц произведений Александра Сергеевича.

«Евгений Онегин» стал для меня «зеркалом» жизни, в которое я смотрел, разглядывал и узнавал в чём-то себя и окружающих.

Поэтому Александр Сергеевич дорог мне, стал незримым учителем и наставником в хитросплетениях жизни.

Павел Егоров, инженер:

Что означает изъятие русских классиков из ЕГЭ? У каждого из нас есть своя, уникальная история жизни. История государства есть синергетическая сумма историй жизни его людей, живых и мертвых. И никто в здравом уме не станет спорить с тем, что есть люди, которые своим творчеством оказали на нас такое влияние, что, кажется... Нет, не кажется. Мы были бы не мы, если бы не наша классическая литература. Изъятие русских классиков из ЕГЭ — это то же, что стирание памяти человека, только в масштабах общества, государства.

«Пушкин — солнце русской поэзии», «Пушкин — наше всё» — сколько раз мы слышали эти слова? Они не банальны. Давайте еще раз вспомним одно короткое, актуальное, вечное стихотворение Александра Сергеевича Пушкина:

*Свободы сеятель пустынный,
Я вышел рано, до звезды;
Рукою чистой и безвинной
В порабощенные бразды
Бросал живительное семя —
Но потерял я только время,*

*Благие мысли и труды...
Паситесь, мирные народы!
Вас не разбудит чести клич.
К чему стадам дары свободы?
Их должно резать или стричь.
Наследство их из рода в роды
Ярмо с гремящими да бич.*

«Живительные семена» наших великих классиков проросли и дали побеги. Складывается впечатление, что кто-то готовится вырвать их с корнем. За «дары свободы» придется побороться.

**Юрий Высоков, корреспондент
газеты «Суть времени»:**

Когда страна ведет напряженную спецоперацию, Минпрос в формате «Нате!» показывает свое отношение к народу. Делает шаг к тому, чтобы лишить людей собственной культуры. Обокрасть детей тех, кто отдает на Украине жизни за то, чтобы на планете звучала русская речь. Такой Минпрос мы «не заказывали». Оценка действий чиновников должна быть дана по условиям военного времени. Мы воюем не для того, чтобы стать Украиной, где сносят памятники Пушкину.

**Кира Сергеева, преподаватель,
переселенка с Украины:**

Государство расставляет приоритеты в образовании. Через программу и через акценты в экзаменах. То, что в них вынесено, — самое важное. Базовое. То, что должны знать все в стране, в обществе. То, что люди будут по умолчанию подразумевать даже там, где слова не нужны. Именно поэтому самое лучшее, названное классикой, входит в школьную программу. Иногда звучат идеи, что Толстого невозможно понять в детском возрасте и поэтому его должны читать только взрослые. Но ребенок поймет его душой, на подсознательном уровне, сердцем. Даже если до некоторых смыслов он дойдет после опыта взросления и преодоления. По крайней мере, он будет знать, что есть этот автор, сюжет, услышит ритм языка, герои книг обретут свои образы. Если поведет с учителем или домашней библиотекой — погрузится глубже и сделает свои первые открытия. Сложные произведения развивают мозг, и именно они помогают формированию и становлению личности. Высокий градус творчества Пушкина или Гоголя поведет за собой ребенка, откроет для него это духовное состояние, особую вибрацию.

Исключить русских классиков из главного экзамена — а это пока ЕГЭ — это всё равно, что убрать главные ориентиры, камертоны. Сделать Пушкина чем-то проходящим, временным, не таким уж важным. Постепенно, медленно, незаметно, понемножку. А там и вообще можно исключить лет через десять — давно ведь жил, неактуален для современности. М-да, окна Овертона никто не отменял.

На Украине еще в 90-е, в частности, в Харькове, русский язык и литература преподавались в школе в полном объеме, несколько уроков в неделю. Украинский язык начинали учить с пятого класса, один час в неделю. Потом добавили часов украинского, чуть позже убрали русский — до 1–2 часов. Ну а потом русский объявили на уровне иностранного, сдела-

ли неприоритетным. Экзамен по русской литературе был одним из сложнейших. Сочинение, оценка творчества и грамотности. А потом его просто сделали необязательным. Теперь важны украинский язык и литература. Все силы учеников, все финансовые ресурсы родителей, учителя и репетиторы — всё бросилось на то, что главным определило государство. Иначе не получишь аттестат, не поступишь в институт. Ну а в 2022 году русский язык на Украине просто отменили как «вражеский». Те единичные преподаватели, которые хранили ему верность и передавали ученикам, пострадали не только от лишения учебных часов и зарплаты — их еще и всячески унижали особо «свидомые» коллеги и родители.

Снос памятников, переименование улиц, изгнание из жизни всего русского. Убийственная война и разожженная ненависть ко всему русскому. А ведь начиналось всё просто с других приоритетов в образовании.

Культура и образование не могут быть на последнем месте. Ведь именно от них будет зависеть, в какую сторону в итоге направят автомат и на кого.

А тем, кому кажется, что Пушкин и так будет вечен, можно просто посчитать количество лет с 90-х до сегодняшнего дня.

Мое личное отношение к Пушкину очень простое. Это безусловный гений, который рожден русской землей. Через него говорил и говорит до сих пор русский дух и русская душа. Легкость, глубина, образность, поэзия как явление, как дар, как ниспосланное свыше, сказочность, бессмертие.

Лучше отменить ЕГЭ без Пушкина, чем Пушкина в ЕГЭ. И это мое личное, частное, субъективное суждение. Правда, надеюсь, не только мое.

Марина Чумакова, архитектор:

Что для меня означает исключение русских классиков из ЕГЭ?

Для меня это начало разрушения русской литературы, русской культуры.

Русская классика — это история России, символ общности, одно из звеньев, которые объединяют народ и множество народностей, которые проживают не только в нашей стране, но и за ее пределами. Литература — кладезь русской речи, она подпитывает и сохраняет наш язык.

Александр Пушкин — один из основоположников русской литературы. Писатель, поэт, критик, драматург... Он внес огромный вклад в ее развитие. В детстве мы читаем сказки Пушкина, учимся мечтать, фантазировать, понимать, что есть плохое, а что — хорошее. По его поэмам и романам — узнавать о любви. На протяжении всей жизни в его творчестве можно искать ответы на самые важные вопросы, ведь любое произведение Александра Сергеевича — это история, философия, житие русского народа.

Он как учитель и наставник, без которого не обойтись.

Отмена русских классиков на экзаменах — это та же отмена русской культуры, за которой последует отмена индивидуальности, сущности, а дальше — потеря государства и своего народа.

РАЗМЫШЛЕНИЯ ЧИТАТЕЛЕЙ

По сути, доклад Chatham House* является аналогом речи Черчилля или «длинной телеграммы Кеннана», то есть объявлением новой холодной войны

Доклад, сформировавший современный мейнстрим западной политики

По поводу статьи «Chatham House* и Украина» из газеты № 546

Рост стоимости газа? Виновата Россия! Проблемы в экономике Великобритании? Прodelки Москвы! Выросла стоимость бензина на заправках США? Путин постарался! Переворот в Африке? Прodelки Кремля.

Привычка Запада во всех неприятностях обвинять Россию стала особо заметна после начала СВО, но появился этот тренд еще за несколько лет до того. По-видимому, первой попыткой обосновать данный подход стал опубликованный еще в 2015, году доклад аналитического центра Chatham House* «Русский вызов».

Работа не просто называла Россию источником всех неприятностей, происходящих с Западом, но и обосновывала, почему это так: Россия хочет пересмотреть итоги холодной войны, возглавляет Россию ужасный авторитарный лидер, Россия хочет подавить свободную, стремящуюся на Запад Украину, наконец, Россия просто не совместима с Западом на ценностном уровне.

За годы, прошедшие после выхода доклада, все эти тезисы были подхвачены и усилены многочисленными западными СМИ и экспертами и прочно закрепились в мейнстриме западной политики.

Действительно, обвинения России в попытках пересмотреть якобы благой миропорядок, сложившийся после окончания холодной войны, раздаются постоянно. Вскоре после начала спецоперации это обвинение сформулировала глава МИД Великобритании (впоследствии ненадолго занявшая пост премьер-министра) Лиз Трасс. В марте 2022 года она заявила, что Россия «разрушила архитектуру глобальной безопасности», а также нарушила правила, по которым сосуществуют западные страны, — «суверенитет, демократию, устав ООН». А в феврале 2023-го глава европейской дипломатии Жозеп Боррель уже прямо обвинил Россию в том, что ее действия «просто разрушают систему безопасности, которая была построена после окончания холодной войны».

Еще одна яркая линия атаки на Россию в докладе Chatham House* — деморализация Путина — также после начала спецоперации вышла на максимум. Чего стоит одно только обвинение президентом США Байденом Путина в повышении цен на бензин на заправках в самих США. Но апогеем этого процесса на текущий момент стал ордер Международного уголовного суда на арест российского лидера. Что это, как не юридическое воплощение формулы из доклада о неадекватности Путина и неразумности какого-либо компромисса с политиком?

Необходимость безоговорочной поддержки Украины, высказанная экспертами



Протесты в Нигере. 2023

мозгового центра в 2015 году, также сейчас не вызывает у «цивилизованного мира» практически никаких сомнений. За исключением отдельных политиков, вроде лидера Венгрии Виктора Орбана, явно идущего в разрез с западным мейнстримом, никто на Западе не может сейчас себе позволить заявить о том, чтобы снизить помощь Киеву.

Утверждение о несовместимости России с Западом на ценностном уровне, о которой говорилось в докладе, так и вовсе стала абсолютно очевидна на фоне гендерного безумия. Об этой несовместимости заявляют не только западные поли-

тики, ее признает и наша страна. Причем заявления на этот счет делает не только МИД, но даже ведомства, которые, казалось бы, не должны касаться внешней политики. В мае, после визита в Саудовскую Аравию, глава МВД Владимир Колокольцев заявил, что и эта страна, и Россия «не приемлют попыток извне привнести к нам в страны какие-то специфические западные ценности».

Разве не удивительно, что позиция, сформулированная в докладе Chatham House* — частного аналитического центра в 2015, году, — спустя семь лет прочно закрепились на Западе? На мой взгляд, это

крайне необычно и заставляет серьезно задуматься сразу о нескольких вещах.

Во-первых, о роли самого Chatham House* в формировании позиции западных элит. Конечно, считать, что этот институт и есть то самое мировое правительство, управляющее миром, было бы крайне наивно. Картина намного сложнее и, на мой взгляд, заключается в том, что в Chatham House* уловили некий формирующийся у западных элит запрос. В докладе «Русский вызов» институт этот запрос одновременно и выразил, и в существенной степени дооформил. Подобные концептуальные документы от мозговых центров — это не директивное управление, а формирование тренда, задание направления его развития. Возможно, я ошибаюсь, и в реальности такие процессы идут еще сложнее, но в любом случае очевидно, что Chatham House* тем или иным способом оказывает существенное влияние на западную политику.

Во-вторых, стоит задуматься о главном содержании доклада. Сергей Кургинян в своем разборе работы Chatham House* приводит множество доказательств того, что, по сути, доклад является аналогом речи Черчилля или «длинной телеграммы Кеннана», то есть объявлением новой холодной войны. Противостояние не ограничится только схваткой на Украине и быстро не закончится. Рассчитывать нужно на войну во всех плоскостях, так или иначе она коснется всех жителей нашей страны, как их коснулась первая холодная война.

Дмитрий Тимонин



Томас Блинкс. Английская охота. Конец XIX — начало XX

* — организация, признанная нежелательной в РФ.